

# زندگی در خانواده مسیحی

CHRISTIAN LIVING  
IN THE HOME

مؤلف: جی آدامز (Jay Adams)  
مترجم: شاهرخ صفوی



## پیشگفتار مترجم

در ترجمه این کتاب، تا جایی که مقدور بوده سعی کرده ام روش تحت الفضی را بکار ببرم. نویسندۀ این کتاب زبان عامیانه انگلیسی را بکار برده و به همین خاطر من نیز سعی کرده ام در ترجمه این کتاب به زبان فارسی، از همان طریق استفاده نمایم.

بدیهی است که میان فارسی زبانان این دنیا مسائلی وجود دارد که مختص فرهنگ و جامعه آنان میباشد و در این کتاب اشاره به آن ها نشده است. البته اکثر مواردی که در این کتاب عنوان شده مربوط به فارسی زبانان نیز میشود، ولی نمیتوان وجود مسائل خاص فرهنگی و اجتماعی را نادیده گرفت. یقیناً پس از رواج جزئیاتی که در این کتاب توسط جی آدامز فاش گردیده، فارسی زبانانی که دارای عطیه حل مسائل و مشکلات از طریق کلام خدا میباشند، تشویق به نوشتن کتبی که شامل چنین مسائلی که منحصر به قوم و فرهنگ فارسی زبان میباشد خواهند شد.

آیات ذکر شده در این کتاب از دو ترجمه مختلف کتاب مقدس برداشته شده اند. آیاتی که مربوط به عهد قدیم میباشند از ترجمه "قدیم" کتاب مقدس و آیاتی که مربوط به عهد جدید میباشند از ترجمه "هزاره نو" برداشته شده اند.

کتاب های جی آدامز که به زبان انگلیسی چاپ شده اند را میتوان از طریق آدرس کامپیوتری [www.timelesstexts.com](http://www.timelesstexts.com) خریداری کرد.

شاهرخ صفوی

سال ۲۰۰۵ میلادی

## فصل اول

### خانه ای که مسیح در صدر آن است

در این دنیای پر از گناه و مشقات، آیا امکان دارد که مسیح را در صدر خانه خود قرار دهیم؟ اگر شما مسیحی هستید، یقیناً با چنین مشکلی روبرو میباشید. شاید اوضاع در خانه شما آنگونه که خدا میخواهد نیست. اگر اینطور است، شما تنها نیستید. خانواده هایی هستند که اگر بخواهید بی پرده صحبت کنند، خواهند گفت که با چنین مسئله ای روبرو میباشند. در حقیقت اکثر خانواده های مسیحی دور از اصول کلام خدا بسر میبرند.

حال ببینیم خانه مسیحی چیست و چه فرقی با خانه های غیر مسیحی دارد. آیا خانه مسیحی جایی است که در آن صلح و صفا در کمال مطلوب بر قرار است و آسایش و نشاط دائماً فضای آن را پر کرده است؟ البته که اینطور نیست! اولین و مهمترین موضوعی را که در باره يك خانه مسیحی باید در نظر داشت، این است که آن مکانی است که گناه کاران در آن زندگی میکنند.

تصور آنکه خانه مسیحی جایی بی عیب و نقص می باشد، خلاف آنچه کلام خدا گفته است. والدین در آن خانه مرتکب اشتباه میشوند، حتی بطور فلاکت بار مرتکب اشتباه میشوند. نسبت به یکدیگر مرتکب اشتباه میشوند، نسبت به فرزندانشان مرتکب اشتباه میشوند، و مسلماً نسبت به خدا مرتکب اشتباه میشوند. فرزندان خانه نیز اشتباه میکنند. در تحصیلات خود نمرات بد میگیرند و حتی رفوزه نیز میشوند. از والدین اطاعت نمیکنند و خشم و گریه زاری ایشان دائماً فضای خانه را پر کرده است. زن و شوهر نیز با یکدیگر دعوا میکنند و در مواقعی اختلافاتشان به حد خطرناکی میرسد. البته دستاورد هایی نیز وجود دارند، اما نکته ای را که میخواهم عنوان کنم این است که معمولاً اوضاع دور از کمال است. این وضعیت حقیقی يك خانه مسیحی می باشد.

شاید از خود سؤال کنید: "پس این خانه چه فرقی با خانه غیر مسیحی دارد؟ چرا خانه مسیحی را اینگونه تشریح نموده اید؟" دلیل آن این است که کلام خدا از اول تا آخر، از افرادی که نجات یافته اند ولی هنوز به کمال نرسیده اند، اینگونه تعریف میکند. در واقع تمام کلام خدا مربوط به این است که چگونه عیسی مسیح مردم را از گناه نجات میدهد. نجاتی کامل است، که شامل عادل شمرده شدن، پاکسازی شدن، و جلال یافتن می باشد. از طریق فیض و با ایمان، خدا ایمانداران را در يك لحظه عادل میشمارد. عیسی مسیح جزای کسانی را که متعلق به او هستند را با مرگ خود پرداخت نمود تا نیکی وی به حساب آنها شمرده شود. نتیجتاً، در لحظه ای که ایمان میآورند، خدا ایشان را عادل اعلام مینماید. سپس، عیسی مسیح آنها را با جریانی که تمام عمرشان در کار می باشد پاکسازی مینماید. در این مسیر پاکسازی است که ایمانداران شباهت به عیسی مسیح را دریافت مینمایند. اما جریانی که تمام عمر طول میکشد تنها زمانی به هدف نهایی خود میرسد که عمر ایماندار به پایان رسیده باشد. در موقع مرگ است که ایمانداران به جلال میرسند، و آنوقت است که برای اولین بار به کمال دسترسی پیدا میکنند. اما تا زمانی که ایماندار در این دنیا زندگی میکند، گناه نیز میکند.

حال شاید بپرسید: "پس زندگی يك خانواده مسیحی چه فرقی با زندگی خانواده غیر مسیحی دارد؟" جواب این سؤال را در ادامه خواندن این کتاب بدست خواهید آورد.

همانطور که قبلاً گفته شد، خانهٔ مسیحی جایی است که گناهکاران در آن زندگی میکنند. اما، علاوه بر آن جایی است که اعضای آن به گناهکار بودنشان اعتراف میکنند، مسئله خود را درک میکنند، میدانند در مورد آن چکار کنند، و در نتیجه از طریق فیض خدا رشد مینمایند. حال به این سه فرق عمده به تفصیل خواهیم پرداخت، و خواهیم دید که یک دنیا فرق را ایجاد میکند.

**۱. مسیحیان به گناهان خود اعتراف میکنند.** چون میدانند که کلام خدا فرموده هیچ مسیحی در این دنیا به کمال نمیرسد (اول یوحنا ۱: ۸ تا ۱۰) توانایی قبول کردن آن را دارند، و در وقت خود میآموزند تا چگونه گناه را تشخیص داده و در مقابل آن خود را آماده کنند. مسیحیان نباید گناه را توجیه کنند و یا برای خود بهانه بیآورند و یا کسی جز خود را مقصر بدانند (با وجود آنکه چون گناهکارند، بعضی مواقع چنین میکنند). لزومی ندارند که سرپوش بر گناه خود بگذارند، چون میدانند که همهٔ مسیحیان مرتکب گناه میشوند. در خانهٔ مسیحیان کمتر چیزی پنهان باقی میماند، و نتیجتاً از صداقت و درستی و آرامش بیشتری برخوردار است. البته منظور من این نیست که در مقابل گناه باید آرامش داشته باشیم. آنچه میخواهم ابراز کنم این است، که مسیحیان اجباری ندارند گناهان خود را پنهان کنند. احتیاج ندارند دیگران را فریب بدهند تا بنظر برسد که مسیحیان بی عیب و اشکالی هستند. میتوانند در آزادی کامل (بدون ترس و واهمه) به آنچه میدانند حقیقت دارد اعتراف کنند، و آن این است که خواست خدا را انجام نداده اند. آزادی اعتراف به گناه است که توبه را امکان پذیر میگرداند، و با توبه، بخشش خدا و بخشش یکدیگر را دریافت میکنند. نتیجتاً، مسیحیان توانایی خروج سریع از زندگی گناه آلود را دارند. امکان آن را دارند تا وقت و قوای خود را صرف بدست آوردن زندگی که مطابق با کلام خدا است بنمایند. بجای آنکه وقت خود را صرف پوشش و یا نادیده گرفتن گناه بکنند، مسیحیان توانایی تمرکز بر ریشه کن کردن گناه را دارند.

والدین مسیحی نیز از بزرگ کردن فرزندانشان پریشان نمیشوند، چون میدانند که فرزندانشان در منزل و مدرسه و دیدگاه عموم، مرتکب اشتباه خواهند شد. احتیاجی ندارند که فرزندان خود را در معرض انضباط سخت و نامناسبی که معمولاً سرچشمه از خجالت زدگی است قرار بدهند. وقتی والدینی توانایی پذیرش اصل موروثی بودن گناه را بدست میآورند، و حاضرند قبول کنند که فرزندانشان گناه را در وجود خود دارند، آنوقت به آرامی خواهند توانست به آن رسیدگی نمایند (از طریق کلام خدا). البته باز تکرار میکنم که این به آن معنی نیست که افکار و اعمال گناه آلود فرزندانشان را نادیده بگیرند و یا آن را توجیه نمایند. خیر به هیچ وجه اینطور نیست. بعکس، گناه را نسبت به آنچه در واقع است، تصدیق میکنند، و سپس از طریق کلام خدا به آن رسیدگی مینمایند. و این فرق دوم را پیش میآورد:

**۲. مسیحیان میدانند با گناه خود چکار کنند.** چون کتاب مقدس را بعنوان معیار و طریق ایمان خود در دست دارند، نه تنها دلیل ایجاد مسائل و مشکلات خانهٔ خود را میدانند، بلکه میدانند با آنها چکار نیز بکنند. در نتیجه، فرقی که یک خانهٔ مسیحی واقعی، با خانهٔ دیگری دارد این است، که اعضای خانهٔ مسیحی میتوانند از اصول و مثال هایی که در کلام خدا وجود دارند، بطور مؤثری استفاده نمایند تا با هر گناهی روبرو شده و به آن رسیدگی نمایند. این فرق بسیار مهمی است. کتاب مقدس نه تنها دستور رسیدگی به هر گناهی را داده، بلکه فراتر از آن رفته و نشان میدهد چکار میتوان کرد تا در آینده چنین گناهی تکرار نگردد. چون کتابی که در دست دارید در مجموع مربوط به مسائلی است که در خانواده رخ میدهد، در اینجا بیش از این راجع به آن صحبت نخواهم کرد.

۳. مسیحیان از گناه خود دست بر میدارند. در جایی که حیات روحانی وجود داشته باشد، رشد روحانی نیز وجود خواهد داشت. هیچ مسیحی نمیتواند همانگونه که دیروز بود، امروز نیز باشد، و همانگونه که امروز است، فردا نیز بماند. یک پیش فرض اساسی در خصوص ایمان مسیحیان وجود دارد، و آن این است که رشدی از سوی گناه به نیکی ایجاد میسازد. در جایی که مطالعه کلام خدا، دعا، شهادت، و جماعت مقدسین وجود دارد، روح القدس کار خواهد کرد تا میوه خودش را بار بیآورد. و این میوه، نیکی مطلق است. در این کتاب، من راه هایی را که میتوان از کلام خدا برای جلوگیری از مسائل و مشکلات عمومی استفاده کرد را نیز اضافه کرده ام.

پس خانه مسیحی، جایی است که گناه کاران به مسائل گناه آلود زندگی در این دنیا، رسیدگی میکنند. و در این راه تنها نیستند، بلکه خدا با ایشان است، و امکانات عظیم خود را که در عیسی مسیح متمرکز است (کولسیان ۲: ۳)، در اختیارشان گذاشته است. درست است که گناه کاران در خانه مسیحی زندگی میکنند، اما آن نجات دهنده بی گناه نیز با ایشان زندگی میکند. و همین است که فرق بزرگی را ایجاد میکند.

## فصل دوم

### امید و امداد برای خانواده شما وجود دارد

امروزه از شکست های بسیاری خبر میرسد. جامعه شناسان و روان شناسان و سیاست مداران، همه خبر از میان رفتن زندگی خانوادگی را بما میدهند. میگویند، والدین در تربیت فرزندانشان شکست خورده اند، دولت در امور رسیدگی به مسائل جرم و قانون شکنی شکست خورده است، و از کشیشان میشنویم که کلیسا نیز شکست خورده است. پس تعجبی ندارد که حتی در بعضی مواقع مسیحیان نیز تردید دارند که امیدی برای حل مسائل ایشان وجود دارد.

مسیحیان ممکن است از خود پرسند: "آیا کاری اساسی میتوان انجام داد؟" ممکن است بگویند: "مسائل دنیا بقدری زیاد شده که دیگر امیدی وجود ندارد". این حرف ها را دنیای غیر مسیحی میزند، و متأسفانه مسیحیان نیز آن را بزبان آورده اند. اگر امیدتان را از دست داده اید، این خود قسمتی از مسئله شما است. نظریه ای از جانب بی ایمانان این دنیا رواج داده شده که منشأ بسیاری از مسائل و مشکلات ما را بر بیماری میگذارد. اما در جایی که دنیا صحبت از بیماری میکند (مثلاً بیماری روانی)، خدا غالباً صحبت از گناه میکند. کلام خدا دنیا را بیمار نمیخواند، اما این عقیده ایست که عموماً در دنیا رواج دارد.

اشکال اینجا است که این عقیده اصطلاحی بیش نیست. البته استفاده از چنین اصطلاحی بمنظور جلوه دادن گناه به نوعی بیماری، قابل قبول است<sup>(۱)</sup>، اما در صورتی که تنها یک اصطلاح باقی بماند، منتها، عموماً مردم بیماری را تنها یک اصطلاح نمیدانند بلکه آن را واقعی و حقیقی شمرده و منشأ مسائل و مشکلات ما را در بیماری بخصوصی میدانند. بطور مثال بیماری روانی را واقعاً نوعی بیماری میدانند. اما بیماری روانی چیزی جز آسیب دیدگی مغزی (اشکال جسمانی، فیزیکی) نمیتواند باشد. ولی امروزه در مورد دانش آموزشی که در درسهایشان موفق نمیشوند، و بچه هایی که با والدین خود مسئله دارند، و یا زندگی زناشویی که در حال از هم پاشیدگی است، صحبت از بیماری روانی میکنند. این دیگر یک اصطلاح معمولی نیست که بکار برده شده است، بلکه جنبه حقیقی را بخود گرفته است. در جایی که نشانه ای از اشکالات جسمی چون آسیب دیدگی مغزی، مسمومیت، و یا نارسایی غده ای موجود نمیشود، صحبت از بیماری و مریضی اشتباهی جدی است. باید توجه داشت که دنیای امروزه مسائل و مشکلات بیشماری را نوعی بیماری توجیه نموده است.

حال برای ما مسیحیان مشکل پیچیده نیز گشته، چون در حقیقت میتوان بخاطر انجام ندادن کلام خدا بیمار شد. بطور مثال، نگرانی ممکن است ایجاد زخم معده کند، و یا ترس و وحشت ایجاد فلج شدن ماهیچه گردد، و غیظ دلخوری ایجاد التهاب قولون (کولیت) نماید. اما در تمام این موارد توجه داشته باشید که بیماری نتیجه آن موارد بخصوص است، نه عامل و دلیل آن. عامل و دلیل تمام موارد، گناه است.

عنوان کردن گناه به نوعی بیماری جنبه حیل و نیرنگ را بخود میگیرد. وقتی مسائل و مشکلاتی که به دلیل سرپیچی از کلام خدا ایجاد شده اند را، "بیماری" یا "روانی" نام میبریم، کلام خدا را ناچیز شمرده ایم. البته ممکن است نیت بکار بردن این کلمات خوب بوده باشد (و معمولاً اینطور است)، اما نتیجه ای که دارد ویرانگرانه است. فکر میکنند گناه کلمه خشنی است و باید از کلمه بیماری استفاده کرد چون بنظر محبت آمیزتر است. اما با این کارشان در واقع حیل بی رحمانه ای را بکار برده اند. گناه را نوعی بیماری عنوان کردن محبت را نمیرساند، امید را از بین میبرد.

برای "بیماران روانی" چه درمانی وجود دارد؟ هیچ. وقتی مسئله را نوعی بیماری عنوان میکنید، هیچگونه امیدی را بجای نمیگذارید. هیچ گونه دوا و درمان مؤثری برای آن وجود ندارد. اگر به او بگویید که بیماری مرموزی از خارج بر او غلبه کرده که هیچ اختیاری بر آن ندارد و طبیبان دارویی را نیز برای آن ندارند، آیا امیدی برای او باقی گذاشته اید؟ چنین بینشی نسبت به این مسئله، تنها تاریکی، یأس و افسردگی بار میآورد. کمتر کسی است که از شنیدن آنکه بیمار روانی است، شاد بشود. اما وقتی آن را به نام واقعی خود، یعنی گناه عنوان میکنید، امیدی واقعی را بجا گذاشته اید. اگر به ایماندار بگویید: "دلیل مسئله شما این است که گناه کرده اید"، به او امید نیز داده اید، چون او میداند که عیسی مسیح بخاطر همین گناه جانش را داد. او میداند که عیسی مسیح که بجای او بر صلیب میخکوب شد، راه حل مسئله او را دارد. او میداند که کلام خدا جواب سؤالات او را دارد. نتیجتاً وقتی مسئله او را در گناه می یابید، کاری پر از مهر و محبت را میکنید، همانگونه که طبیب به بیمار حقیقی میگوید علاج شما عمل است.

چنین بینشی مسؤولیت شخص را نیز از میان میبرد. او میگوید: "من بیمارم، به این خاطر نمیتوانم خودم را کنترل کنم." و یقیناً چنین برداشتی او را به گناه بیشتری فرا خواهد خواند. ممکن است حتی خود را قانع کند که گناهی نکرده است. زمانی بخوبی میدانست چرا در مشکلی قرار گرفته، ولی حال به او میگویند: "خیر شما مسئول آن نیستید"، و "اختیار آن را ندارید". منظورشان را اینطور بیان میکنند: "شما بخاطر کاری که والدین شما و یا جامعه بر سرتان آورده، بیمار شده اید"، و یا "مسئله شما از تجربه بد روانی که سالهای پیش بر شما وارد شده بدست آمده"، و یا "شما مریض هستید، و لازم نیست خود را بیش از این ناراحت کنید، چون اختیاری بر آن ندارید". نتیجتاً، بینش او نسبت به مسئله تغییر میکند، و امید و اعتماد او نسبت به کلام خدا ضعیف میگردد. با مرور زمان، گناه را آنگونه که میدانست دیگر نخواهد دید. و بالاخره، ممکن است پیش آمد ناگواری برایش رخ دهد تا دوباره با گناه و عوارض آن آشنا شود. ولی چرا باید این دوره سخت و تأسف بار را سپری کند تا متوجه حقیقت بگردد؟ آنچه لازم است انجام دهد توبه است. به چیزی جز تغییر کاملی که تنها روح القدس انجام میرساند ندارد. وقتی گناه شناخته میشود و این چنین نیز عنوان میگردد، درد و رنج بسیاری از بین میرود.

با در نظر داشتن چنین موضوعات، خوب است به مسائل خانوادگی نیز بپردازیم. اکثر مسائل خانوادگی بخاطر بیماریهای جسمانی و یا چیزی که واقعاً بتوان بیماری عنوان کرد نیست. البته مشکلات جسمانی تأثیر بر رفتار نیز دارند، اما اینگونه مسائل به ندرت ایجاد میشوند، و من در این کتاب به آنها نخواهم پرداخت. بجای آن، تمرکز بر مسائلی خواهم کرد که خانواده های مسیحی به دلیل گناه بدست میآورند. این مسائل به این خاطر ایجاد میشوند که ایمانداران از مطالعه کلام خدا و بکار بردن آن کوتاهی میکنند. امیدی حقیقی برای خانواده شما وجود دارد. امید هست، چون خدا خود امید را بنا ساخته است. شما دیگر لزومی ندارد در شکست و ناامیدی بسر ببرید. بجای آن میتوانید به پیروزی فکر کنید، یعنی پیروزی حتمی. شما به نجات دهنده ای تعلق دارید که روح و جانش را بشما داده است. کتاب مقدس راه حل مشکلات شما را دارد. با قدرتی که از روح القدس سرچشمه میگیرد، خواهید توانست مطابق با کلام خدا زندگی کنید. پس اولین موردی را که باید بخاطر بسپارید این است که امید برای شما پا بر جاست.

واقعاً امید هست. بسیاری از مسیحیان این جهان در ناامیدی بسر میبرند، و به همین دلیل لازم به تکرار این موضوع شده ام. معمولاً مسیحیان آخرین کاری که میکنند این است که به کشیش خود رجوع میکنند. امیدیشان به انتهای خود رسیده. قبلاً با اشخاص بسیاری صلاح و مصلحت کرده اند و راه های



مختلفی را دنبال کرده اند که معمولاً بدون نتیجه بوده. در ابتدا امیدشان زیاد بود و مشتاق بدست آوردن هر چه زودتر آن نتیجه مطلوبی که وعده آن داده شده بود بودند، ولی تمام راهها و پیشنهادها توخالی از آب درآمده بود. دیگر از امیدوار بودن و مایوس شدن خسته شدند. کشیش ها دائماً با اشخاصی که ایمانشان کم است روبرو میگردند. شما نیز شاید این مشکل را داشته باشید. اگر شما نیز بیم آن را دارید که دوباره امیدوار باشید، بدانید که جای امید باقی است، با وجود شك و بدگمانی و شکست های متعددی که داشته اید. چون این بار امیدتان بر پایه های محکم وعده و برنامه های کلام خدا استوار خواهد بود. اگر راه و روش کلام خدا را دنبال کنید، امید برای حل مسائل و مشکلات خانواده شما موجود است. بلکه حتی مسائل شما نیز حل خواهند شد. مثلاً امید برای حل مسئله فرزندی که شروع به استعمال مواد مخدر کرده وجود دارد. امید باقی مانده است.

ممکن است بگویید: "شما بسیار خوشبین هستید؛ اما اگر مسئله ای را که من دارم بشنوید، امکان دارد نظرتان را تغییر بدهید. و اصولاً به چه مناسبت باید حرف شما را قبول کنم؟ افراد بسیاری نظر های امیدوار کننده ای را ابراز داشته اند که فایده ای نداشته است. من فکر نمیکنم مسئله من چیزی است که بتوان در کلام خدا پیدا کرد." من مشکلی که شما دارید را درک میکنم و با شما همدردی نیز میکنم. ولی باید با نتیجه ای که گرفته اید مخالفت نمایم، چون خلاف کلام خداست. کلام خدا میفرماید:

#### اول قرنتیان ۱۰

۱۳: "هیچ آزمایشی بر شما نمی آید که مناسب بشر نباشد. و خدا امین است؛ او اجازه نمی دهد بیش از توان خود آزموده شوید، بلکه به وقت آزمایش، راه گریزی نیز فراهم می سازد تا تاب تحملش را داشته باشید."

مفهوم آنچه خدا در این آیه گفته را میتوان اینطور بازگو کرد: من میخواهم بدانید که هیچگاه از شما نخواهم خواست با مسئله خاصی روبرو گردید. آیا این حرف امیدوارتان نمیکند؟ عیسی مسیح نیز با مسئله شما روبرو شد و راه عبور از آن را نشان داد. مسیحیان دیگری که در قدم های او راه رفتند نیز، با قدرتی که از روح القدس بدست آوردند، توانستند بر آن چیره شوند. منظور این است که شما نیز خواهید توانست با قدرت روح القدس بر مسائل و مشکلات خود چیره شوید. یکی از دلایلی که خدا چنین حرفی را در کلام خود گفته این است که به فرزندان امید و قوت قلب بدهد. آیا شما نیز نباید از این امید برخوردار بشوید؟ البته وقتی گفته میشود که مسئله منحصر بفرد وجود ندارد، بنظر افرادی مسخره میآید و باور نمیکنند. مثلاً زمانی را در نظر میگیرند که این آیه به مسیحیان شهر قرنت داده شد. میگویند حال شرایت زندگی با زمان قدیم فرق بسیاری دارد. مورد دیگر فرق فرهنگی است که میان مردم قرنت و ما وجود دارد. نظر به مسئله خود میکنند و میگویند: "هیچ کسی نبوده که اجباری برای زندگی با چنین شوهری را داشته" و یا "هیچ فرزندی احتیاج به تحمل پدر و مادری چون من را نداشته است." شاید شما میگویید: "بچه من غیر عادی است، اگر او فرزند شما بود اینگونه صحبت نمیکردید." من میدانم چه احساسی را دارید، ولی باز باید بگویم که اشتباه میکنید. خدا حقیقت را گفته، و حرف او با حرف شما مقایرت دارد، و نتیجتاً شما در اشتباه هستید. خدا میگوید که امید وجود دارد. وقتی تمام فرق های ظاهری و سطحی مسئله را بردارید، که ضمناً موردی است انفرادی که در نظر شما فرق را نشان میدهد، متوجه خواهید شد که مسئله بی نظیر و منحصر بفردی نیست. وقتی هر مسئله ای را موشکافی کنید، میبینید که در درون عمومیت دارد. هیچ

مسئله ای وجود ندارد که غیر عادی و یا فوق العاده بوده باشد. هیچ مسئله ای نیست که شما و من و یا هر شخص دیگری با آن مواجه شده باشیم که انسان از زمان آدم و حوا با آن مواجه نشده باشد. هیچ مسئله ای وجود ندارد که مسیحیان تا بحال صد ها بار با پیروزی با آن مواجه نشده باشند. میپرسید روی چه حسابی این حرف ها را میزنم؟ چون خدا خود فرموده است. آیه ای را که نقل کردم چنین میگوید.

زندگی مردم شهر قرنت فرق زیادی (از لحاظ ظاهری) با زندگی قوم یهود، در زمانی که در صحرای سینا بسر میبردند داشت. تضاد این دو نوع زندگی را نه تنها از لحاظ زمان و مکان میتوان تشخیص داد، بلکه فرهنگشان نیز فرق بسیاری داشت. قرنت شهر پر جنب و جوشی بود که دارای دو بندر بزرگ بود. در آنجا مسابقاتی پر پا میشد که در دنیا معروف بود. مردم از سراسر اروپا برای دیدن این مسابقات به شهر قرنت میآمدند. دو بندر این شهر نیز مکان عمده تجارت میان شرق و غرب دنیا بود.

شهر قرنت از لحاظ وسوسه و شرارت نیز مشهور بود. چون دارای دو بندر بزرگ بود، شهر خوش گذرانی ملوانان و بازدید کنندگان بود. افکار و عقاید گوناگون، از اکثر نقاط جهان به این شهر آورده میشد. به بدسرستی و هرزه گری معروف بود. اگر شخصی را اهل قرنت خطاب میکردید بی احترامی به او بود.

حال از شما میپرسم، چقدر تفاوت میان زندگی اهالی این شهر و زندگی مردم کوچ نشینی که در صحرای بی آب و علف بسر میبردند و غذایشان روز و شب منا بود، وجود دارد؟ در واقع نمیتوان تفاوت بیشتری را میان زندگی یهودیان کوچ نشین و قرنتیان خوش گذران مجسم نمود. با این حال، توجه کنید کلام خدا چه کار کرده است. پولس رسول در قسمت اول فصل دهم، از قصد این دو زندگی مغایر با هم را در مقابل هم آورده و گفته که در حقیقت با هم یکی هستند. میگوید آنچه صد ها سال پیش بر سر یهودیان آمد، نمونه و سرمشق خوبی است برای اهالی شهر قرنت، چون صحبت از وسوسه هایی میکند که با هم مشترك میباشند. این چیز ها بر سر کوچ نشین های صحرا آمد، اما همان ها بر سر قرنتیان نیز آمد، با وجود آنکه صد ها سال بعد از آن زندگی میکردند:

### اول قرنتیان ۱۰

۱۱: "این امور چون نمونه بر آنان واقع گردید و نوشته شد تا عبرتی باشد برای ما که در زمانی به سر می بریم که در آن غایت همه اعصار تحقق یافته است."

شما نیز میتوانید با اطمینان قبول داشته باشید که اتفاقاتی که بر یهودیان و قرنتیان افتاد، مربوط به شما نیز میباشد، با وجود آنکه صد ها سال از زمان آن میگذرد. تنها یهودیان و قرنتیان نبودند که "در پی بدی بودند"، بلکه امروزه نیز اکثر مردم جهان این مسئله را دارند. آنچه رخ داد، "نمونه بر آنان واقع گردید و نوشته شد تا عبرتی باشد برای ما". کلام خدا به زندگی امروزه ما مربوط و مطرح است، و در زمان حال با ما صحبت میکند. دلیل آن این است که هیچ کس در تاریخ بشر الزامی را نداشته که با مسئله منحصر بفردی روبرو گردیده باشد. در تمامی تاریخ بشر، انسان در شباهت به خدا خلق شده است. خدا همان خداست، گناه همان گناه است، و انسان نیز در طول تاریخ خود، همان بوده است. ممکن است مسائل به شکل های گوناگون ظاهر شوند، در زمانی های متفاوت ایجاد گردند، یا ترکیبات مختلفی را با مسائل دیگر ایجاد نمایند، اما اساساً همان هستند که انسان در طول تاریخ خود با آن مواجه بوده است. این باید باعث امید و آرامش شما گردد. راه حل مسائل و مشکلاتی را که خدا به یهودیان و قرنتیان ارائه کرد، قادر به حل مسائل و مشکلات امروزه نیز میباشد.

درایام قدیم، معمول بود که اتفاقات تدریجاً و از نسل به نسل رخ میداد. نسل های زیادی لازم بود تا تغییرات عمده ای صورت بگیرد. اما امروزه تغییرر و تحولات آنقدر سریع ایجاد میگردند که در همان لحظه که انسان پای بر کره ماه میگذارد، ما شاهد آن در خانه های خود میشویم. از طریق تلویزیون تقریباً خودمان را آنجا میبینیم. دیگر مانند قدیم، روزها طول نمیکشد که از جریانی با خبر شویم؛ همان لحظه خبردار میشویم. مردم راجع به مسائلی نسلها بحث و گفتگو میکردند، اما اکنون قبل از آنکه عقیده ای منتشر بگردد، قدیمی شده است. امروزه نسل ها سوار بر یکدیگر شده اند. مسائلی که در قدیم بود، حال سریعتر و ضخیمتر شده اند. مسائل و مشکلات امروزه بنظر میرسند که فرقی را با مسائل و مشکلات گذشته دارند، اما در حقیقت اینطور نیست و تنها چیزی که فرق کرده این است که امروزه ما با مسائل و مشکلات بیشتری روبرو هستیم و احتیاج داریم سریعتر به آنها پردازیم.

تغییر و تحولات امروزه بقدری سریع رخ میدهد که تصمیم گرفتن مشکل شده است. اما مسائلی که پدران ما با آن مواجه بودند، و فرزندان ما با آن مواجه خواهند شد، در بطن یکی هستند. و خدا در مشیت الهی خود، منابع جدیدی را برای پرداختن به حجم و سرعت مسائل و مشکلات امروزه داده است. حال با استفاده از وسایل حمل و نقل و ارتباطات و کامپیوتر میتوان با سرعت بیشتری به مشکلات امروزه پرداخت. ولی در میان انبوه مشکلات، اساس و بنیاد یکی است. مشکل اساسی انسان و راه حل اساسی که خدا داده فرقی نکرده است.

در فصل های بعد به این مسائل و راه حل آنها میپردازیم. اما ابتدا باید به موضع ارتباطات میان اعضای فامیل پرداخت، بطوری که پولس در کتاب افسسیان به آن پرداخته است.

## فصل سوم

### قدم اول ایجاد ارتباط صحیح است

در قسمت دوم کتاب افسسیان، پولس رابطه های مختلفی را میان مسیحیان مورد بحث قرار داده است. ابتدا در آیه ۲۲:۵، با زنان متأهل صحبت میکند و بعد در آیه ۲۵:۵ با شوهرانشان صحبت میکند. او در این آیات نقش اساسی و رابطه صحیح میان این دو را بیان کرده است. در فصل بعد، ابتدا در آیه ۱:۶ با فرزندان، و در ۴:۶ با والدینشان صحبت میکند. سپس در آیه ۵:۶ غلامان و در آیه ۶:۶ اربابانشان را تشویق و ترغیب مینماید. نتیجتاً در فصل های ۵ و ۶ افسسیان، اصول رابطه ای که مسیحیان باید اتخاذ کنند را میبینیم<sup>(۲)</sup>.

قسمت اول کتاب افسسیان مربوط به نقشه عظیم و عالی نجات خدا است (فصل های ۱ تا ۳). در این قسمت، پولس با مهارتی بی نظیر، نشان میدهد چگونه خدا از آغاز، نقشه نجات بشر را با ریخته شدن خون عیسی مسیح بر صلیب طرح ریزی کرد و اجرا نمود. شگفتی اندازه ای که خدا بر جهانیان گناه کار محبت نمود، و جلال کلیسای نجات یافتگان در مسیح، را نمایان میسازد. اما بعد از این مباحث اصولی و DOCTRINAL، در فصل چهارم به قسمت عملی این موضوعات میپردازد. فصل چهارم با صحبت از طریق زندگی روزانه شخص مسیحی آغاز میگردد. پولس میگوید:

#### افسسیان ۴

۱: "پس من که به خاطر خداوند در بندم، از شما تمنا دارم به شایستگی دعوتی که از شما عمل آمده است، رفتار کنید،" (کلمتای که خط کشی شده اند از من است و بمنظور تأکید میباشند).

در آیه ۱۷، این موضوع را دوباره بیان میکند:

#### افسسیان ۴

۱۷: "پس این را می گویم و در خداوند تأکید می کنم که رفتار شما دیگر نباید همانند اقوام دور از خدا باشد که در بطالت ذهن خود رفتار می کنند."

در فصل پنجم میگوید: "با محبت رفتار کنید" (آیه ۲)، و در آیه ۸ میگوید: "پس همچون فرزندان نور رفتار کنید." در آیه ۱۵ نیز چنین میگوید:

#### افسسیان ۵

۱: "پس، بسیار مراقب باشید که چگونه رفتار می کنید، رفتاری نه چون نادانان بلکه چون دانایان."

موضوع رفتار مسیحی که در فصل چهارم و پنجم کتاب افسسیان مورد بحث قرار گرفته، نقش اساسی را در روابط مسیحی دارد.

در فصل چهارم، پولس اهمیت زیادی را به یکدلی و مصاحبت و محبت داده است. او چنین میگوید:

#### افسیان ۴

- ۳: "به سعی تمام بکوشید تا آن یگانگی را که از روح است، به مدد رشته صلح حفظ کنید."  
 ۴: "زیرا يك بدن هست و يك روح، چنانکه فراخوانده شده اید به يك امید دعوت خویش؛"  
 ۵: "يك خداوند، يك ایمان، يك تعמיד؛"  
 ۶: "و يك خدا و پدر همه که فوق همه، از طریق همه و در همه است."

تأکید در اینجا بر همبستگی و یگانگی در کلیسا (بدن) است. این بدن نجات یافته در واقع وحدتی از خود ندارد، و به این خاطر متصدیان خود را فرستاد تا در میانشان کارکنند و یگانگی در روح را ایجاد نمایند (افسیان ۴: ۱۱ تا ۱۳).

در فصل چهارم، پولس ایمانداران را از زندگی (رفتار) گذشته شان یادآوری میکند. پس از نمایان ساختن تصویر ناامید کننده ای از آنچه در گذشته بود، میگوید اگر شخصی واقعاً متعلق به مسیح بوده باشد، باید فرقی در زندگی ایجاد شده باشد. به آن معنی، که در مسیح، آن شخص قبلی را پشت سر گذاشته و شخص جدیدی را که بر اساس کلام خدا است، بر تن کرده است:

#### افسیان ۴

- ۲۲: "شما آموختید که باید به لحاظ شیوه زندگی پیشین خود، آن انسان قدیم را که تحت تأثیر امیال فریبنده دستخوش فساد بود، از تن به در آورید."  
 ۲۳: "باید طرز فکر شما نو شود،"  
 ۲۴: "و انسان جدید را در بر کنید، که آفریده شده است تا در پارسایی و قدوسیت حقیقی، شبیه خدا باشد."

منظور اینست که آنچه در ابتدای ایمانتان به مسیح آغاز گردید، حال باید در تمام زندگی شما اثر بگذارد. روزانه آنگونه که در مسیح هستید، باشید<sup>(۳)</sup>. این زیر بنا و مایه اصلی رابطه مسیحی است. رابطه مسیحی باید اتحاد را چه از نظر جمعی و چه انفرادی رشد بدهد، تا ما که در بدن عیسی قرار گرفته ایم، مجموعاً "به بلندی کامل قامت مسیح برسیم" (۴: ۱۳).

این قسمت عملی رساله پولس به افسسیان است (که البته از لحاظ الهیات هیچ کمبودی ندارد)، و تمرکز بر شیوه عملی میکند. يك مسیحی چگونه میتواند رابطه ای که با دیگران دارد را رشد بدهد؟ این موضوعی است که پولس به آن میپردازد. در درجه اول، پولس میگوید، ارتباط مسیحی عامل حیاتی در ایجاد و حفظ روابط سالم میباشد. روابط سالم میان زن و شوهر، بدون ایجاد ارتباط سالم میان آن دو، غیر ممکن است. روابط سالم میان والدین و فرزندان احتیاج به داشتن ارتباط سالم میانشان میباشد. کارفرمایان و کارگران نیز باید اول ارتباط سالم را میانشان ایجاد کنند تا بتوانند با همدیگر کار کنند. به همین خاطر است که پولس اولین مورد در بازسازی شباهت به خدا را ایجاد ارتباط صحیح مینامد. در خصوص ارتباط، پولس از آیه ۲۵ شروع میکند.

#### افسیان ۴

- ۲۵: "پس، از دروغ روی برتافته، هر يك با همسایه خود، سخن به راستی گوید، چرا که ما همه، اعضای یکدیگریم."

مسیحیان نمیتوانند با هم در صلح و یگانگی زندگی کنند، مگر آنکه با یکدیگر رازگشا بوده و در صداقت و راستی با هم باشند. بعنوان یکی از اعضای بدن عیسی مسیح، باید حقیقت در میانمان باشد تا بتوانیم با یکدیگر خدمت کنیم. این اساس موضوعی است که پولس میگوید و در فصل چهارم این رساله به جزئیات این موضوع میپردازد. در اینصورت، توجه خود را به آیات ۲۵ تا ۳۲ متمرکز خواهیم نمود. همانطوری که قبلاً گفته شد، ارتباط سالم عنصر اصلی ایجاد روابط صحیح میان زن و شوهر و والدین و فرزندانشان میباشد.

خادمی پس چند سال خدمت در کشوری همراه همسرش به خانه خود برمیگردد. زن او دچار افسردگی میشود و پس از چند جلسه با کشیشان کلیسا، زن به شوهرش میگوید: "مسئله من از آنجا شروع شد که وقتی با تو ازدواج کردم تو را دوست نمیداشتم. تو را تا بحال نیز دوست نداشته ام، ولی جرات افشای این حقیقت را به کسی نداشته ام". حال این دو خادم خدا به مأموریت خود بازگشته اند، و یکدیگر را دوست میدارند. آن زن مسئله ای را داشت که حل شدنی نبود، چون حقیقت را به کسی نگفته بود. در نتیجه نمیدانست چگونه مسئله را حل کند، و شوهر او نیز نمیتوانست کاری را انجام بدهد. اما وقتی ارتباط صحیح مجدداً برقرار شد، مسئله نیز شروع به حل شدن نمود. تا زمانی که حقیقت آشکار نشده بود، او زندگی متظاهر و عذاب دهنده ای را داشت، و صدمه آن به شوهر و خدمت به مسیح نیز وارد میشد. تمام بدن از تأثیر آن صدمه دیده بود.

مهرداد و ویدا نیز مسئله ای را داشتند. ویدا صریحاً گفت: "اطمینان دارم که شوهرم رابطه نامشروعی را با زن دیگری دارد، چون از حقوقی که میگیرد برای آن زن خرید کرده است. من میدانم که حقوقش کم کسری را داشته، و میخواهم بدانم برای چه منظوری مصرف شده است". کشیش از مهرداد پرسید که با پول چه کار کرده، و مهرداد به آهستگی مدرکی را از جیب خود در آورده و روی میز گذاشت و گفت: "من در حال پس انداز وجهی بودم تا بتوانم برای سالگرد ازدواج مان هدیه ای برای ویدا بخرم". ارتباط در این ازدواج خراب شده بود. ویدا حاضر شده بود بخاطر سو تفاهم ازدواجش را به مخاطره بیناندازد. او نتوانسته بود ارتباط سالم میان خود و شوهرش را حفظ کند، و در نتیجه شك و تردیدش راه را برای طعنه و تنفر آماده ساخته بود.

شما نیز شاید چنین مشکلاتی داشته اید. شما میدانید که وقتی مسائل حل نشده باقی میمانند، ارتباط را میان اعضای فامیل خراب کرده و نهایتاً آن را از میان میبرند. ممکن است مسئله شما میان شما و همسرتان، و یا میان شما و فرزندانان باشد. شکافی در میانتان ایجاد شده که بنظر میرسد چاره ای نیز نداشته باشد و از روی ناچاری آن را به آینده موکول کرده باشید. اما رابطه میان شما و همسر و فرزندانان میتواند درخشنده باشد، اگر موضوع را به آینده نسپارید، بلکه توکل به خدا و اطاعت از اوامر او بکنید. ابتدا، باید از این آیه شروع کنید: "پس، از دروغ روی برتافته، هر يك با همسایه خود، سخن به راستی گوید، چرا که ما همه، اعضای یکدیگریم" (۴: ۲۵).

با کمال شهامت حقیقت را به خدا و خانواده خود اعتراف نمایید. ترمیم روابط و مصالحه همیشه با اعتراف حقیقت آغاز میگردد. سپس به آیه بعد توجه کنید:

#### افسیان ۴

۲۶: «هنگامی که خشمگین می شوید، گناه نکنید»: مگذارید روزتان در خشم به سر رسد،

این نقل قولی است از مزمو ۴، که مزمو شبانگاه است. مقصود این مزمو این بود که شخص را یادآور کند تا بهنگام غروب آفتاب، دلش را از تیرگی های روز خالی نماید. نباید گذاشت هیچ موردی که بخشوده نشده، حل نشده، و افشا نشده، به روز دیگری راه بیابد. مسائل و مشکلات میان افراد باید روزانه به آنها رسیدگی بشود. خشم به خودی خود بد نیست، و همه احساسات بشر از خداست، اما در صورتی که در راه خدا مصرف بشود. "مگذارید روزتان در خشم به سر رسد".

خشم را میتوان در دو راه غلط مصرف نمود: از شدت خشم منفجر شدن و خشم را در دل خود نگاه داشتن. در امثال مکرراً میخوانیم که خشمی که از تسلط خارج شده و منجر به پرخاش میشود، گناه است (امثال ۲۵: ۲۸؛ ۲۹: ۱۱ و ۲۲). خانواده های مسیحی زیادی هستند که از اثرات بد چنین خشمی رنج میبرند. روانشناسان پیشنهاد میکنند که خشم را باید بروز کرده و از خود خارج کرد، و این را نوعی درمان میدانند. میگویند، هیچ چیز ناخوشایندی را درون خود نگاه ندارید، بلکه بیرون بریزید، و اگر لازم است، به شخص نزدیک خود پرخاش کنید، و یا بالشی را نمونه کله شخصی بدانید، و آن را با مشت خوب بکوبید! در تمام اینگونه پیشنهادات، تنها احساس شخص است که مورد توجه میباشد، و البته نه احساس شخصی که مورد حمله قرار گرفته است. شخص دیگر مطرح نیست. اما کلام خدا چنین رفتارهایی را رد میکند.

### رومیان ۱۵

- ۱: "ما که قوی هستیم، باید ناتوانیهای ضعیفان را متحمل شویم و در پی خشنودی خویش نباشیم."
- ۲: "هر يك از ما باید همسایه خود را خشنود سازد، در آنچه برای او نیکو باشد و باعث بنایش شود."

### افسیان ۴

- ۱: "هر گونه تلخی، خشم، عصبانیت، فریاد، ناسزاگویی و هر نوع بدخواهی را از خود دور کنید."
- ۲: "با یکدیگر مهربان و دلسوز باشید و همان گونه که خدا شما را در مسیح بخشوده است، شما نیز یکدیگر را ببخشایید."

در امثال میخوانیم که شخصی که بر خشم خود تسلط ندارد، مانند شهری است که حصار بر دور خود ندارد. از شدت خشم منفجر شدن مسیحی نیست.

منتهای دیگر خشم، دلخوری و رنجش را در دل خود نگاه داشتن است. مسیحیان تقریباً هر روز با این مشکل روبرو میشوند. بی دلیل نیست که این مسئله را پولس بعنوان مسئله اصلی میان زن و شوهران ایراد نموده است. مانند منفجر شدن از شدت خشم، آن را بر درون دل نگاه داشتن نیز گناه است. بعضی مسیحیان نه تنها میگذارند آفتاب بر خشمشان غروب کند، بلکه ماه ها نیز سپری شود. خسرو و میترا به کشیش کلیسای خود رجوع کردند. میترا با اعصاب دگرگون گفت: "من با پیشنهاد طیب خود به اینجا آمده ام. او بمن گفت که دارم زخم معده میگیرم، و دلیل آن مسئله روحی است." شوهرش در گوشه ای از اطاق کز کرده بود. میترا دست بدرون کیف چرمی بزرگی کرد و کتابچه حدود صد برگی را جلوی کشیش گذاشت و گفت: "دلیل آنکه من دارم زخم معده میگیرم اینجا است." کشیش آن را ورق زده و متوجه شد مدرک چندین ساله ای از بدی هایی است که شوهرش به او کرده است. شاید ماه ها طول میکشید تا همه آن را بخواند. اگر شما جای کشیش بودید، به این زن چه میگفتید؟

کشیش رو به زن کرده گفت: "خیلی وقت است که به شخصی به عصبانیت و دلخوری شما برخورد نکرده ام". آن زن با شنیدن این حرف کشیش، یکه خورد. کشیش ادامه داد: "این مدرک نه تنها نشانه آنچه شوهر شما بر شما کرده میباشد، بلکه نشانه آنچه شما در خصوص آن کرده اید نیز میباشد. این نشانه گناه شما نسبت به خدا و شوهرتان و خودتان نیز میباشد. این مدرکی است که نمیتوانید انکار کنید، چون خودتان آن را نوشته اید. این نشانه رنج و دلخوری است که مخالف با آنچه کلام خدا در اول قرنیتان ۱۳ گفته میباشد". زمانی که سنجش با کلام خدا صورت گرفت، اساس رسیدگی به مسئله بوجود آمد. البته خسرو نیز لازم بود که رفتارش را تغییر بدهد، و میترا نیز لازم بود طریق برخوردش را با بدی هایی که شوهرش میکرد، تغییر بدهد.

در اکثر مسائل زناشویی میان ایمانداران، آنچه لازم است تعیین مسئولیت طرفین در مقابل خدا است. شوهران تقصیر را گردن زنانشان میاندازند، و زنان تقصیر را گردن شوهرانشان. معمولاً موارد تقصیر نیز زیادند. اما مقصر داشتن یکدیگر مسئله را حل نمیکند. برای آنکه مسائل زناشویی حل بشود، لازم است زن و شوهر هر یک خود را مقصر بدانند.

#### متی ۷

- ۳: "چرا پر کاهی را در چشم برادرت می بینی، اما از چوبی که در چشم خود داری غافل؟"  
 ۴: "چگونه میتوانی به برادرت بگویی، "بگذار پر کاه را از چشمت به در آورم؛" حال آنکه چوبی در چشم خود داری؟"  
 ۵: "ای ریاکار؛ نخست چوب را از چشم خود به در آر؛ آنگاه بهتر خواهی دید تا پر کاه را از چشم برادرت بیرون کنی."

این موردی است که اکثر زن و شوهران با آن مشکل دارند. مسئله را میتوان با تصویر زیر نشان داد:

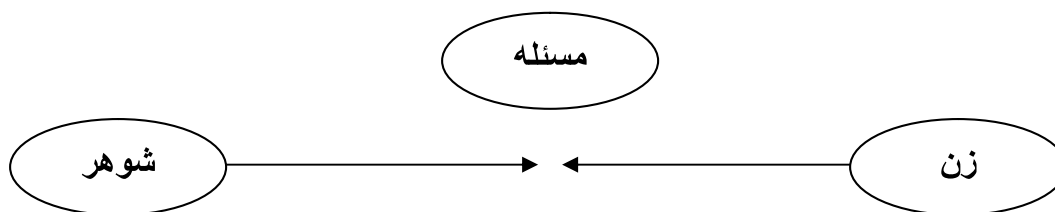

وقتی طرفین در برابر یکدیگر قرار گرفته و بر ضد هم در تلاش میباشند، چطور میتوان رابطه سازنده ای را ایجاد ساخت؟

تنها در يك صورت است که رابطه سازنده امکان پذیر است، و آن زمانی است که هر دو توافق کنند که متحد شده و در يك مسیر حرکت کنند:



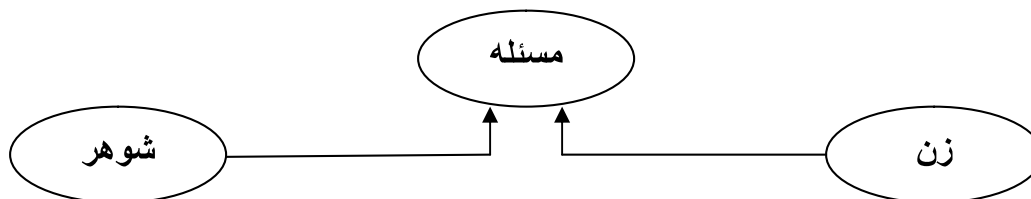

اما چگونه میتوانیم فلش هایی که به هم برخورد کرده اند را، به جانب دیگری انحراف دهیم؟ چگونه میتوان حملات به یکدیگر را انحراف داده و به مسئله منتقل کرد؟ چطور میتوان زن و شوهران خشمگین را هدایت کرد تا قدرت و توانایی خود را در راه حلی که خدا فراهم ساخته قرار دهند؟ جواب آن: ایجاد ارتباط صحیح میباشد. آغاز چنین کاری از خود شروع میشود. هر يك باید به عیب های خود بپردازند. هر يك میتوانند پیش قدم شده و خود را مورد سنجش و ارزیابی قرار بدهند.

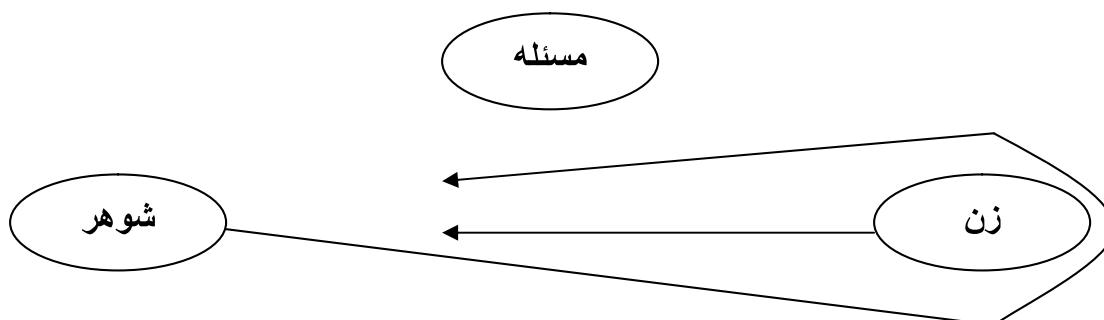

کافی است که یکی از فلش ها بر عکس شده و آنوقت هر دو در يك جهت خواهند بود. شاید برای اولین بار، هر دو فلش ها يك مسیر را خواهند پیمود. وقتی یکی از طرفین میگوید: "من به تو بد کردم" تعجب است که به چه سادگی ناسازگاری نسبت به همه چیز در این عالم تبدیل به موافقت و تفاهم میگردد. آشتی تنها از این طریق آغاز میشود. هیچوقت درب ذباله دانی شخص دیگر را باز نکنید مگر قبلاً ذباله دان خود را شستشوی داده اید. ارتباط صحیح از اینجا شروع میشود. آیا شما ارتباط نادرستی را با عضوی از فامیل خود دارید؟ شاید خشمگین شده و پرخاش نیز کرده اید. مسئله ممکن است میان شما و مادر زنتان، و یا مادر شوهرتان بوده باشد. معمولاً مسائل میان دو زن اتفاق میافتد، و این رابطه ممکن است بقدری ناخوشایند گردد که کسی جرأت شوخی کردن با آن را نداشته باشد.

شاید مسئله شما با والدین شما است، یا میان شما و فرزندان میباشد. با هر که است، باید ارتباط را با او برقرار کنید. اگر نمیتوانید به راحتی با او صحبت کنید، همیشه يك مورد هست که میتوانید راجع به آن صحبت کنید، و آن بدی هایی است که به او کرده اید. اگر خلافي از خود را بیاد نمیآورید (و من نمیخواهم خلافي را به دروغ از خود بسازید)، بگذارید خلافي را که یقیناً وجود داشته را پیشنهاد کنم. همان چیزی

است که تا بحال راجع به آن صحبت کرده ایم. اگر مصالحه با کسی را به تعویق انداخته اید، نسبت به او خلاف کرده اید.

آنچه بیش از هر چیز دیگری باعث ضعف کلیسا میشود، کدورت و عدم ایجاد مصالحه و بخشش میان اعضای آن میباشد. این مسائل بعضی مواقع ماه ها پای بر جای میمانند، و مانند دیواری آهنین میان اعضای کلیسا سد معبری را ایجاد مینمایند. با هم نمیتوانند خدمت مؤثری را داشته باشند، چون با هم توافق ندارند. بجای آنکه دوش بر دوش هم در جنگ با دشمن، مردم را اسیر عیسی مسیح کنند، همچون لشکری شکست خورده بجان هم افتاده اند. هیچ ضربه ای محکم تر از آن مسائل کوچکی که میان اعضای کلیسا وجود دارد نیست که امروزه بر بدن عیسی وارد شده است. بهانه ای برای چنین وضعی در کلیسا وجود ندارد، چون کلام خدا آن را رد کرده است. حال نگاه کنیم به راهی که خدا برای از میان برداشتن این مسائل فراهم ساخته است.

### متی ۵

۲۳: "پس اگر هنگام تقدیم هدیه ات بر مذبح، به یاد آوردی که برادرت از تو شکایتی دارد،"  
 ۲۴: "هدیه ات را بر مذبح واگذار و نخست برو و با برادر خود آشتی کن و سپس بیا و هدیه ات را تقدیم نما."

میبینید که مصالحه میان اعضای کلیسا حتی واجب تر از پرستش خدا است. این کار را همین حال تا دیرتر نشده انجام بدهید؛ آن را پشت سر نیاندازید. "مگذارید روزتان در خشم به سر رسد،"  
 (افسیان ۲۴:۴).

وقتی مسئله ای میان زن و شوهران بوجود میآید، غالباً فکر میکنند که مشکلشان جنسی است چون هنگام عشق ورزیدن به هم دچار مشکل میشوند. ولی معمولاً مشکلی که شب در تخت خواب ایجاد شده بخاطر مسائل حل نشده روز میباشد که به تخت خواب آورده شده است. خدا نمیخواهد این مسائل سر از آنجا در آورند. مسئله انجام ندادن خواست خدا است، نه مسئله جنسی. زن و شوهران باید بیاموزند چگونه خشم را از میانشان بر دارند.

در متی ۱۸:۱۵ تا ۱۷ عیسی مسیح تصویر دیگری از این مسئله را عنوان کرده است:

### متی ۱۸

۱۵: "اگر برادرت به تو گناه ورزد، نزدش برو و در خلوت خطایش را به او گوشزد کن. اگر سخت را پذیرفت، برادرت را باز یافته ای؛"  
 ۱۶: "اما اگر نپذیرفت، یک یا دو نفر دیگر را با خود ببر تا هر سخنی با گواهی دو یا سه شاهد ثابت شود."  
 ۱۷: "اگر نخواست به آنان نیز گوش دهد، به کلیسا بگو؛ و اگر کلیسا را نیز نپذیرفت، آنگاه او را اجنبی یا خراجگیر تلقی کن."

در حله اول شما باید تمام سعی و کوشش خود را بکنید تا برادر و یا خواهر خود را پس گرفته و رابطه سالم میان یکدیگر را مجدداً برقرار کنید تا بتوانید در یک روح قدم بردارید. توجه داشته باشید که عیسی مسیح اجازه نمیدهد کدورت میان ایمانداران ادامه یابد. ضمناً، میگوید اگر شخص دیگری به شما بدی کرده،

شما پیش قدم بشوید: "و نخست برو و با برادر خود آشتی کن" (۵: ۲۴) "نزدش برو و در خلوت خطایش را به او گوشزد کن" (۱۸: ۱۵).

شما نباید انتظار داشته باشید تا او که بدی را کرده قدم بردارد. عیسی مسیح چنین اجازه ای را به شما نداده. خواست خدا چنین است که شما قدم را بردارید، چون بر طبق کلام خدا، آن وظیفه شما است. البته ایده آل چنین خواهد بود که پس از فروکش کردن تشنج اعصاب، طرفین هر دو بخاطر مصالحه نزد یکدیگر بیایند.

مسیحیان باید روزانه به مسائل مشکلاتی که میانشان آمده رسیدگی نمایند. و چنین کاری بیشتر در منزل مسیحیان باید انجام بگیرد، چون روابط میان خانواده نزدیکتر است و نتیجتاً برخوردها نیز نزدیک و نارواتر میگردند. وقتی تسلط بر افکار و رفتارمان را از دست میدهیم، تشنج احساسات ما را به رفتارهایی میکشد که تصورشان را نمیکردیم. به مسائل میان همدیگر باید هر چه زودتر رسیدگی کنیم و جرأت تأخیر در این امر حیاتی را بخود راه ندهیم. عیسی مسیح وقتی راجع به آینده صحبت میکرد، چنین گفت: "مشکلات امروز برای امروز کافی است!" (متی: ۳۴). مشکلات امروز را نباید به فردا محول کرد چون نگرانی را بار میآورند. دوش انسان تنها قادر است مسائل همان روز را تحمل کند. و اگر چنین حقیقتی مربوط به آینده میباشد، پس بر گذشته نیز صدق میکند. شما نمیتوانید مسائل گذشته خود را حمل کرده و انتظار روابط خوبی را میان خود و خانواده خود داشته باشید. خدا شما را برای حمل چنین باری نساخته، و به همین دلیل نمیخواهد آن را به فردا نیز بسپارد. کار و خدمت شما سالم و مؤثر نخواهد بود. تأثیر بر همه جوانب زندگی شما خواهد گذاشت و نهایتاً شما را از پای در خواهد آورد. "مشکلات امروز برای امروز کافی است!" صلیب خود را روزانه بردارید. یعنی آن فردی را که در مقابل شرارت دیگران قد علم کرده و رضایت خود را طالب است در خود مصلوب کنید. کلام خدا ما را مسئول زندگی روزانه خود میداند و رسیدگی به امور برادر و خواهران مان را فوری مینماید.

چنین جرأتی را به خود راه ندهید که مسائل را نادیده گرفته و یا به بعد موکول کنید. اگر کسی هست که مشکلی با شما دارد، و یا شما با کسی مشکلی دارید، در پیشگاه خدا به موضوع رسیدگی کنید. آن نامه ای را که قصد نوشتنش را داشته اید را بنویسید، آن تلفن را بزنید، و اگر مقدور است شخصاً نزد او بروید. با خانواده خود دور یک میز جمع شده و قبل از غروب مسائل را حل کنید.

وقتی رابطه را برقرار کردید، وقتی گناه خود را به خدا و یکدیگر اعتراف کردید و آشتی و مطالبه را برقرار نمودید، کارتان هنوز تمام نشده؛ تازه کارتان شروع شده. شما تنها خرابی های گذشته را از میان برداشته اید. حال که روال زندگی به حالت صحیح و سالم خود برگشته، نباید اجازه بدهید تا دوباره دستخوش چنین مسائلی بشود. و به همین خاطر طریق رفتار شما نیز باید تغییر کند. پولس میگوید:

#### افسیان ۴

۲۹: "دهانتان به هیچ سخن بد گشوده نشود، بلکه گفتارتان به تمامی برای بنای دیگران به کار آید و نیازی را برآورده، شنوندگان را فیض رساند."

از این پس اساس ارتباط میان شما و خانواده تان باید چنین باشد. این روال جدیدی است که روابط جدیدی را بنا میسازد.

منظور پولس چیست؟ وقتی از "سخن بد" صحبت میکند یعنی هر حرفی که دیگری را پایین میکشاند. در زبان فارسی متأسفانه اصطلاحی میان جوانان رایج است که میگوید: "رویش را کم میکنم". برای ما مسیحیان شنیدن چنین حرف هایی مایه تأسف است. زبانی که ما داریم عطیه خدا است برای ابراز آنچه از خداست، و نه کوبیدن همدیگر.

تنها جوانان نیستند که زبان را برای ابراز شرارت بکار میگیرند، زن و شوهران نیز چنین میکنند. بعضی از آنها در استفاده شرارت آمیز از آن استاد نیز میشوند. وقتی حملات مستقیم دیگر فایده ای را ندارد، به اصطلاح به در میگویند تا دیوار بشنود. لازم است تا دیگری را در اعماق آتش ببینند که دارد دست و پا میزند، تا راضی شوند. هنگام رجوع به کشیش و مشایخین کلیسا نیز چنین رفتار هایی دیده میشود. به هر حيله و نیرنگی متوصل میشوند تا خود را در صدر بنشانند. در چنین موقعی شیخ کلیسا میگوید: "باید ابتدا به مسئله ای که مشخص میباشد بپردازیم. شاید چنین رفتاری را در خانه خود دارید، ولی من اجازه نخواهم داد اینجا نیز چنین رفتاری را داشته باشید. اگر ادامه بدهید، جلسه را خاتمه خواهم داد". کشیشان اجازه تخلف از خواست خدا را نخواهند داد. کلام خدا اجازه نمیدهد از چشمه ای هم آب شور در آید و هم آب شیرین. مسیحیان اجازه ندارند نام عیسی را بر خود داشته و عطیه زبان او را برای پیشبرد مقاصد شیطان استفاده نمایند.

در افسسیان، پولس استفاده بهتری را برای زبان نشان داده. بجای استفاده از کلمات برای پایین کشاندن دیگران، کلماتی را بکار ببریم که آنها را بنا سازد. وقتی کلمات را در جهت مسئله بکار میبریم بجای آنکه در جهت شخص بکار برده باشیم، آنوقت او را خواهیم ساخت تا مسئله ای که دارد نیز حل شود. بجای آنکه کلمات را به جانب اشخاص استفاده کنیم، ما مسیحیان باید حرف هایمان به جانب مسئله باشد. هر چه میگوییم صرفاً برای حل مسئله باشد. از کلمات برای حمله به مسائل استفاده کنید، نه برای حمله به یکدیگر.

سعید و فرزانه بقدری حرفهای زشت و بُرنده ای بهم زده بودند که اگر طرز برخوردشان تغییر نمیکرد، امکان نداشت مسئله شان حل گردد. باید توجه داشته باشید که معمولاً در هر کشمکشی میان افراد، دو مسئله وجود دارد. اول موضوعی است که راجع به آن اختلاف نظر دارند، و دوم طرز برخوردی است که به خاطر آن موضوع نسبت به هم دارند. در آن ساعت اولی که در دفتر کشیش بودند، دائماً حرف های همکدیگر را رد کرده و به یکدیگر حمله میکردند. کشیش از همان آغاز به این رفتار خاتمه داد. به ایشان گفت: "اگر میخواهید به شما کمک کنم تا مسئله تان حل شود، باید از حمله به یکدیگر دست بردارید. باید هر دو تصمیم بگیرید روحیه ای که نسبت به هم داشته اید را کنار گذاشته و هر يك مثل يك مسیحی رفتار کنید". آن دو متوجه شدند که مسیح از آنها میخواهد که چنین قدمی را بردارند.

این زوج بخاطر مشکلاتشان خانه خود را نیز جدا کرده بودند و شوهر در خانه دیگری زندگی میکرد. در این رابطه کشیش به شوهر گفت: "شما باید به منزل خود برگردید و مسئولیت زندگی را بعهده بگیرید. نمیتوان دو نفر را بهم پیوند داد اگر از یکدیگر جدا میباشند. کلام خدا در اول قرن تیان باب ۷ میگوید شما باید با هم آشتی و مصالحه کنید. برای شروع، این کار هایی است که این هفته باید انجام بدهید.....". آنها قبول کردند و شروع به انجام کار شدند. از خدا و یکدیگر طلب بخشش کردند، و سپس شروع به رفع مسئله ارتباط میان خود شدند. موضوع اصلی اجالتاً به وقت دیگری موکول گردید تا بر طبق کلام پیش رفته باشند. وقتی مسائل و مشکلات ارتباطی رفع شدند و طرز برخوردشان با یکدیگر سالم شد و ازدواجشان

استحکام خود را پس گرفت، آنوقت به حل و فصل موضوع اصلی پرداختند. پس از ایجاد ارتباط سالم بود که سعید و فرزانه توانایی آن را داشتند که با هم به مسئله اصلی بپردازند. در هفته های قبل آموخته بودند چگونه از حرف هایشان استفاده کنند تا مسائل را از طریق خدا حل کنند. آنوقت با آمادگی به مسئله اصلی پرداختند. دلیل آنکه قبلاً نتوانسته بودند این کار را بکنند این است که نمیدانستند ارتباط مسیحی یعنی چه و چه شکلی را دارد. از کلمات برای ضربه زدن بهم استفاده میکردند، و انرژی خود را صرف پایین کشاندن یکدیگر به هدر میدادند. هنگامی که پس از توبه به گناه، به خود مسئله حمله ور شدند بجای آنکه یکدیگر را بکوبند، شوق و نشاط استفاده از کلام در وجودشان رخنه کرد. این نشاط از وجود روح القدس بود، و نتیجتاً مسائل دیگری که میانشان بوجود آمده بود شکل دیگری را بخود گرفتند. وقتی ارتباط میان آن دو سالم شد، مسئله نیز شروع به حل شدن شد.

مسیحیان قادرند بیاموزند که بدون تلخی و بدخواهی، افترا و تهمت، آشوب و هیاهو، و خشم و غضب، زندگی کنند. باید با آرزوی خوب برای همدیگر آغاز کنند. چنین طرز برخوردی، ریشه بسیاری از مسائل میان افراد را خودبخود از میان برمیدارد. چنین برخوردی را تنها از طریق مهربانی و دلسوزی میتوان نگاه داشت:

#### افسیان ۴

۳۲: "با یکدیگر مهربان و دلسوز باشید و همان گونه که خدا شما را در مسیح بخشوده است، شما نیز یکدیگر را ببخشایید."

چه نجات دهنده عالی را داریم. بخاطر افراد خوش اخلاق و خوش برخورد نبود که جانش را داد؛ بخاطر خدا شناسان بود، بخاطر دشمنان خود بود. بخاطر قانون شکنان جان خود را فدا کرد. او ما را محبت کرد در زمانی که ما دشمنان او بودیم. پولس میگوید چنان که مسیح ما را محبت کرد، ما نیز باید دیگران را محبت کنیم.

محبت در آغاز با احساس شروع نمیشود. محبت ابتدا با دادن شروع میشود. اگر شخصی آنچه که در خود دارد را بدهد، احساسش نیز به دنبال آن خواهد رفت. محبت کردن یعنی دادن آنچه در وجود خود داریم؛ وقت خود، جسم خود، مال خود، و کلاً هر چه مقصود محبت را به دیگری میرساند. دادن اساس محبت مسیحی است:

#### یوحنا ۳

۱۶: "زیرا خدا جهانیان را آنقدر محبت کرد که پسر یگانه خود را داد تا هر که به او ایمان آورد هلاک نگردد، بلکه حیات جاویدان یابد."

#### متی ۵

۴۴: "اما من به شما می گویم دشمنان خود را محبت نمایید و برای آنان که به شما آزار می رسانند، دعای خیر کنید،"

**رومیان ۱۲**

۲۰ الف: "بر عکس، «اگر دشمنت گرسنه باشد، به او خوراک بده، و اگر تشنه باشد، به او آب بنوشان»."

محبت همیشه از دادن آغاز میشود. این روحیه فضای تازه ای را نیز در خانه يك مسیحی ایجاد میسازد. در چنین جوی، ارتباط میان افراد رشد میکند و رونق میگیرد. در مورد آنچه تا بحال گفته شده فکر کنید. شاید کاری هست که شما باید انجام بدهید. شاید لازم است گناهی را به خدا و شخص دیگری اعتراف کنید و ارتباط خود را با او مجدداً برقرار کنید تا رابطه مسیحی شما دوباره برقرار بشود، و در این راه خدا را نیز خوشنود کرده باشید.

## فصل چهارم

### کلام خدا راجع به خانواده شما چه میگوید

شکی نیست که ارزش ها و راه و روشهای ما مسیحیان روزانه از همه جهات تحت حمله میباشند. اصول اخلاقی و آداب و رسوم دیرینه ما در معرض خطر میباشند. راه و روش های قدیم را جوانان رد میکنند. البته بعضی از روش های قدیم باید رد میشدند. بسیاری از آنها با کلام خدا مطابقت نمیکردند. اما امروزه جوانانی را میبینیم که پا فراتر گذاشته، سعی میکنند اساس جامعه را تغییر بدهند. بعنوان مثال، ازدواج را برای مدت دو یا سه سال قبول دارند، و بعضی میخواهند ازدواج را مانند بیمه ماشین، لازم به تمدید سالیانه بکنند. وقتی چنین صحبت هایی را میشنویم و رفتاری را میبینیم، وقت آن رسیده که بعنوان فرزندان خدا اصول ازدواج را مطابق کلام خدا دوباره اعلام نمائیم.

ازدواج بنیادی رسمی و الهی دارد. موضع ازدواج و خانواده و زندگی زناشویی، پایه و اساس جامعه را تشکیل میدهد. کلیسا (انگونه که رسماً وجود دارد) قبل از ایجاد خانواده وجود نداشت. دولت نیز قبل از آنکه خانواده ایجاد شود، وجود نداشت. خانواده پایه و اساس همه است. آن اول بود، چون اساس همه است. و چون در کلام خدا آن را در ابتدای همه میبینیم، باید در حفظ آن کوشا بمانیم. تفنگ ها به جانب تار و پود خانواده نشانه گیری شده، و ما در خطری جدی خواهیم بود اگر از آن دفاع نکنیم. و به همین خاطر لازم است که ما مسیحیان اصولی که کلام خدا در این رابطه بنیان کرده را بازگو کنیم و آموزش دهیم.

اول از هر چیز باید توجه داشت که خدا ازدواج را مقرر فرمود. ازدواج انتخابی نیست. اگر تصور میکنید صد ها سال پیش درون غاری، افرادی تصمیم گرفتند که ازدواج کار خوبی است و از آنجا شروع شد، در اشتباهید. این عهد نامه اجتماعی نیست که مردم در زمانی از تاریخ برای پیشبرد مقاصد خود منظور داشتند. اگر اینطور بود، میتوانیم دنبال راه و روش های بهتری برای آینده آن بگردیم. در حقیقت آنانی که فکر میکنند ازدواج اختیاری است، همچنین فکر میکنند که امکانات بهتری نیز وجود دارد. میگویند: "ازدواج برای زمانهای گذشته خوب بود، اما جامعه امروزه دیگر نمیتواند آن را قبول کند. حال که قرص های ضد حامله گی و سقط جنین آزاد شده اند، بیشتر مهرداداد ازدواج بی ارزش شده اند". خیر، ازدواج این نیست. نمونه های بسیاری در زندگی هستند که برای مدت زمانی خوب و پای بر جا میباشند، و جای خود را به چیز بهتری میدهند. اما ازدواج با اینها فرق دارد. ازدواج اساس جامعه میباشد، چون خدا آن را برای همیشه چنین مقرر فرمود، نه فقط برای مدت زمانی از تاریخ.

اولین تشریفات ازدواج را خدا شخصاً در باغ عدن برگزار نمود. لازم است توجه به کلمه ای که خدا برای ازدواج بکار برده کرد. او آن را عهد نامیده است. در کتاب امثال ۱۷:۲، خدا نسبت به زن زنا کاری که با حرفهای خود مردان را فریب میدهد هشدار داده است:

#### امثال ۲

۱۷: "که مصاحب جوانی خود را ترک کرده، و عهد خدای خویش را فراموش نموده است."

ازدواج عهدی است که خدا مقرر فرمود. از نظر خدا، عهد توافقی الهی است میان خدا و بنده او. این عهد را حاکم بر بنده خود وضع کرده، و در صورتی که حفظ گردد شامل برکت میشود و در صورتی که لغو گردد لعنت را ایجاد خواهد ساخت. وقتی شخصی وارد عهد ازدواج میشود، وارد بااستحکام ترین پیمانهای الهی شده است.

در کتاب ملاکی میبینیم که خدا از شکستن عهد چقدر بیزار است:

## ملاکی ۲

۱۴: "اما شما می گوید سبب این چیست؟ سبب این است که خداوند در میان تو و زوجه جوانی ات شاهد بوده است و تو به وی خیانت ورزیده ای، با آنکه او یار تو و زوجه هم عهد تو می بود."

خدا ازواج را عهد میان زن و شوهر میداند و زن را "زوجه هم عهد" میخواند. خدا ازواج را مقرر فرمود، و نتیجتاً دلخواه و اختیاری نیست. ما نمیتوانم آنچه میخواهیم را با ازدواج بکنیم، هر کاری که دلمان خواست و هر زمانی که دلمان خواست. این اولین و مهمترین اصل ازدواج میباشد. دوم، چون ازدواج را خدا مقرر فرموده، ازدواج خوب است. خدا ازدواج را قبل از سقوط انسان بنیاد کرد. بعضی اشخاص طوری صحبت از ازدواج میکنند و آن را مسخره و بی اعتبار میکنند که گویا شیطان آن را عرضه نموده است. برایشان مشکل است قبول کنند که ازدواج خوب است. ولی ازدواج را خدا مقرر فرمود و روابط جنسی نیز خوبند. این را خدا به انسان داد تا برکت برای او باشد و او را خوشنود بسازد. زنی در یک کنفرانس الهیات بمن گفت: "فکر نمیکنید روابط جنسی تنفر آمیز است؟". خیر! روابط جنسی الهی، نیکو، و کاملاً پاک میباشد، در صورتی که با گناه آمیخته نباشند. ازدواج خوب است چون خدا آن را ایجاد کرده است. در کتاب عبرانیان میخوانیم که "زناشویی باید در نظر همگان محترم باشد و بسترش پاک نگاه داشته شود" (عبرانیان ۱۳: ۴). در کتاب افسسیان، پولس ازدواج را رابطه ای مانند رابطه عیسی با کلیسایش تشبیه نموده است (افسسیان ۵: ۲۲ تا ۳۳). ازدواج میتواند چنین باشد، و باید نیز باشد. در مکاشفه میخوانیم:

## مکاشفه ۱۹

۷: "به وجد آئیم و شادی کنیم، و او را جلال دهیم، زیرا زمان عروسی آن بره فرا رسیده، و عروس او خود را آماده ساخته است؛

۸: "جامه کتان سفید و درخشان و پاکیزه به او بخشیده شد تا به تن کند"، جامه کتان نفیس، اعمال نیک مقدسان است."

۹: "آنگاه فرشته به من گفت: «بنویس، خوشا به حال آنان که به ضیافت عروسی آن بره دعوت می شوند.» و افزود: «اینها کلام راستین خدایند!»"

میبینید که ازدواج نیکو و مقدس است. و اگر نامقدس نیست، آیا بعض چیز بدتری است. مثلاً مجرد ماندن بهتر نیست؟ حرف های پولس در اول قرن تیان ۷: ۲۶ و ۲۷ مورد سوء تعبیر بسیاری شده است. در آنجا پولس از برتری مجرد ماندن و ضعف ازدواج صحبت میکند، ولی تنها بخاطر موقعیت بخصوصی. او پیشبینی میکرد که آزار و اذیت زیادی بر کلیسا وارد خواهد شد. توجه به آنچه گفته بکنید:



## اول قرتیان ۷

۲۶: "به سبب بحران زمان حاضر، برای شما بهتر است در همان وضعی که هستید، باقی بمانید."

۲۷: "اگر به زنی بسته ای، رهایش مکن، و اگر از زن آزادی، در پی همسر مباش."

منظور پولس آن نیست که مجرد بودن بهتر از ازدواج میباشد. او مجرد بودن را "به سبب بحران زمان" تجویز کرده است. قدر مسلم در بحران زمان برای مجردان زندگی ساده تر است تا برای خانواده ها. نگذارید کسی به شما بگوید که کلام خدا مجرد بودن را بهتر از ازدواج خوانده است. آنچه در این آیات گفته شده مربوط به دوره و زمان خاصی است.

وضعیت معمول و طبیعی ازدواج است، نه مجرد. مرد و همسرش در باغ عدن زندگی میکردند، نه اشخاص مجرد. مجرد استثنایی است، و هدیه خاصی را لازم دارد. در واقع خدا مخصوصاً اعلام کرد:

## پیدایش ۲

۱۸: "و خداوند خدا گفت: «خوب نیست که آدم تنها باشد. پس برایش معاونی موافق وی بسازیم.»"

و در ادامه روال معمول را چنین شرح میدهد:

## پیدایش ۲

۲۴: "از این سبب مرد پدر و مادر خود را ترك کرده، با زن خویش خواهد پیوست و يك تن خواهند بود."

خدا ازدواج را برای مقصود خودش بنا ساخت، و این مقاصد را در کلامش میتوان یافت. در اینجا امکان ندارد تمام مقاصد خدا را برای ازدواج نام برد. اما آنانی که پایه و اساس آن را تشکیل میدهند را عنوان خواهیم نمود.

همانطوری که در پیدایش ۲: ۱۸ دیدیم، خدا فرمود: "خوب نیست که آدم تنها باشد. پس برایش معاونی موافق وی بسازیم." فکر میکنید چرا چنین حرفی را زد؟ چون "خوب نیست که آدم تنها باشد." اگر ازدواج بد بود، خدا هیچوقت چنین حرفی را نمیزد. البته اشخاصی هستند که عمر خود را بدون ازدواج سپری میکنند. افرادی هستند که هدیه مخصوص مجرد را دارند، و در این باره پولس در اول قرتیان فصل هفتم صحبت کرده است. اما خدا زن را برای آدم آفرید چون "خوب نیست که آدم تنها باشد." در نتیجه بهتر است که مرد ازدواج کند.

حال زن را در نظر بگیریم. چرا او چنین آفریده شد؟ به چه خاطر و منظوری چنین آفریده شد؟ در درجه اول بطوری که در پیدایش ۲: ۱۸ دیدیم، او یار (معاون) مرد است. او مناسب و مکمل مرد است در تمام زمینه های زندگی. زن مرد را تکمیل میکند.

خدا زن را آفرید چون مرد احتیاج به کمک داشت. این اساس دلالت افرینش زن است. اساس منظور زن بعنوان کمک و یار مرد در بسیاری از ازدواج های امروزه از میان رفته است. امروزه زنان خود را بعنوان کمک و یار مرد نمیبینند. بسیاری بعکس، خود را محتاج به کمک میدانند. زنانی نیز فکر میکنند که همپای و

همردیف با شوهرانشان هستند. عقاید متفاوت زیادی وجود دارند، ولی به احتمال زیاد کمک و یار شوهر در میانشان نیست. ولی این تعریف خدا است از نقش زن.

اکثر گروه‌ها و جمعیت‌های زنان امروزه خواستار آزادی و برابری با مردان میباشند. اما چنانکه در ادامه بحث‌هایمان خواهیم دید، آزادی زن تنها در شناخت خود بعنوان کمک و یار مرد است که بدست می‌آید. تنها زمانی که زنی متوجه نقش خود چنان که خدا او را آفرید و در مقابل شوهر و خدا زندگی کرد، آزادی خود را بدست خواهد آورد. در غیر اینصورت در بردگی بسر خواهد برد.

کلام خدا راجع به ازدواج مرد و زن میگوید: "یک تن خواهند بود." (پیدایش ۲: ۲۴). وقتی بهم پیوستند، از لحاظ جسمی و فکری و احساسی بگونه‌ای تکمیل میشوند که قبلاً وجود نداشت. بهم آمیخته و جوش داده شده‌اند. پرتقالی را از وسط نصف کنید و خواهید دید که هر دو قسمت آن یکی میباشند. هنگامی که دو قسمت را بهم متصل میکنید، هر دو بهم میخورند و یکی میشوند. این منظوری است که در این آیه ابراز شده است. خدا یار و معاونی را برای مرد آفرید که کاملاً به او میخورد و هنگام پیوستن با هم، تکمیل شده و یکی میشوند.

مرد احتیاج به زن داشت تا تکمیل بشود. به همین خاطر است که خدا گفت: "خوب نیست که آدم تنها باشد." با وجود آنکه کلام خدا چنین نگفته، ولی زن نیز احتیاج به مرد دارد تا کامل بشود. وقتی خدا عطیه تجرد را میدهد، فیضی را نیز میدهد تا شخص بخصوص زندگی کاملی را بکند. آن شخص تنها در خدا تکمیل میشود. اما این استثنا است و راه معمول زندگی نیست.

آیا توجه کرده‌اید طرز فکر میان مرد و زن چقدر با هم فرق دارد. در بیشتر موارد بگونه‌ای مختلفی نگاه میکنند. مثلاً موضوع تربیت فرزندان و انضباط آنها را در نظر بگیرید. زن از دیدگاه محبت و حفاظت بی‌امان مادر نسبت به فرزندش به موضوع مینگرد. احتمالاً در صورتی که حس کند خطری فرزندش را تحدید میکند، قدرت جسمی خود را نیز نشان خواهد داد. اما پدر خواهان آنست که فرزندش وارد اجتماع بشود و از فراز و نشیب‌های زندگی آگاه گردد. او میداند که ضرباتی به او وارد خواهد آمد، و معتقد است که آن برای فرزندش خوب میباشد. وقتی هردو این طرز افکار و نظریه‌ها را با توافق بهم آمیخته کنیم، توازنی کامل را بدست می‌آوریم.

ضمناً، مورد دیگر لازم به گفتن دارد. کلیسا وظیفه مهمی را نسبت به والدین مجرد دارد. وقتی مادری مسئول نگهداری از فرزندش میباشد، زندگی برای آن بچه بسیار مشکل خواهد بود، خصوصاً اگر بچه پسر نیز باشد. آن پسر بدون پدر در کلیسا رشد خواهد کرد. کلیسا باید جای پدر را برای بچه پر کند. آن بچه احتیاج دارد نقش پدر را در زندگی تجربه نماید. او به مردان کلیسا محتاج است. او احتیاج دارد خانواده‌های مختلفی در کلیسا او را به منزل خود دعوت کنند تا رابطه خانوادگی را از نزدیک ببیند. او احتیاج دارد مردان کلیسا او را با خود به مسابقات مختلف ببرند، و با او در پارک و خوشگذرانی‌های مختلف وقت بگذرانند. آیا شما بچه‌ای را میشناسید که محتاج چنین محبت شما بوده باشد؟

حال ببینیم زن بعنوان همسر چگونه میتواند معاون (یار، کمک) شوهرش باشد. او با تکمیل کردن شوهرش یار او میباشد. خوب نیست که او تنها باشد. او به حرف‌های شوهرش گوش میدهد. صاحب (رفیق، دوست، زوجه) را در امثال ۲: ۱۷ و ملاکی ۲: ۱۴، اساس دلالت بر ازدواج میبینیم. همه ما احتیاج به دوستی و صمیمیت داریم، و ازدواج چنین احتیاجی را بخوبی برآورده میکند. داشتن کسی که بتوان با او

راجع به امور و مسائل زندگی بحث و گفتگو کرد، و جوانب مختلفی را شنید، بسیار خوب است. زن چنین امکانی را به مرد میدهد. ما همه احتیاج به کسی داریم تا بتوانیم آنچه در دل داریم را به او بگشاییم. زن همچنین یار روابط جنسی شوهرش میباشد. روابط جنسی در کلام خدا رابطهٔ قدوس، طبیعی، صحیح، خوب و مناسبی است. در اول قرن‌تین ۷: ۱۱، پولس میگوید اگر شخصی هدیهٔ تجرد را ندارد، لازم است که ازدواج کند. هیچ اشکالی در روابط جنسی میان زن و شوهر وجود ندارد. تنها زمانی از محدودهٔ پاک و قدوس خود خارج میشود که از آن سوءاستفاده شود. رابطهٔ جنسی تنها برای زمان عهد ازدواج منظور شده است. اما پس از ازدواج روابط جنسی میان زن و شوهر آزاد و حتی تشویق شده است. پولس در ادامهٔ صحبت هایش میگوید که مرد و زن پس از ازدواج اختیار بدن خود را ندارند، بلکه آن را به دیگری واگذار نموده اند. در نتیجه دریغ داشتن یار از روابط جنسی، و یا خود را در خفا ارضا کردن (جلق زدن) ممنوع شده و گناه شمرده شده است. خداوند ارضا تمایلات جنسی شخص را تنها از طریق "یار" جایز شمرده است. منظور نتیجه ایست که با هم از رابطهٔ جنسی خود بدست می‌آورند، و آن ارزش بسیاری را دارد. کلام خدا میفرماید زن و شوهر "باید وظیفهٔ زناشویی خود را ادا کنند". در نتیجه شوهر نمیتواند بخاطر تلافی زنش را محروم کند، و یا زن نمیتواند آن را وسیلهٔ معامله با شوهرش قرار بدهد. منظور روابط جنسی یعنی خود را با محبت در اختیار یار خود قرار دادن بخاطر رفع نیازهای او. کلام خدا در مورد روابط جنسی آشکار صحبت کرده و آن را در محدودهٔ ازدواج نجیب شمرده است. اما اشخاصی هستند که پا فراتر از آنچه کلام خدا گفته می‌گذارند و با رابطهٔ خارج از ازدواج و یا نجیب نمای خود از آن سوءاستفاده میکنند. بجز ارضای نیازهای جنسی، منظور از این رابطه بچه دار شدن نیز هست. خدا فرزند را میدهد. فرزندان برکتی هستند از جانب خدا.

### پیدایش ۱

۲۸: "و خدا ایشان را برکت داد و خدا بدیشان گفت: «بارور و کثیر شوید و زمین را پر سازید و در آن تسلط نمایید،"

جوانب بسیار مهم دیگری در ازدواج وجود دارند که نادیده گرفته شده اند و در نتیجه غم و اندوه را ایجاد کرده اند. در فصل دوم پیدایش میخوانیم:

### پیدایش ۲

۲۴: "از این سبب مرد پدر و مادر خود را ترك کرده، با زن خویش خواهد پیوست و يك تن خواهند بود."

هیچ موضوعی در ازدواج مهمتر از ترك کردن خانواده و پیوستن به زوج خود نیست. خداوند میفرماید مرد (یا هر يك از طرفین) پدر و مادر خود را ترك میکند و با زن خود خواهد پیوست. منظور ترك رابطهٔ موقتی (رابطهٔ پدر و مادر با فرزندان) به منظور ایجاد رابطه ای دائمی است (رابطهٔ فرزندان با همسران خود). ازدواج اساس جامعهٔ بشری است، و اساس این رابطه نیز میان فرزند و والدین نیست، بلکه میان زن و شوهرش میباشد. خدا فرمود که مرد باید پدر و مادرش را ترك کند (بطور عملی و نه بطور کلی)، و در نتیجه رابطه ای که قبلاً در آن بود را ادامه ندهد. وقتی مردی ازدواج میکند، نمیتواند به رابطهٔ قبلی که با

خانواده اش داشت ادامه دهد. این رابطه باید تغییر کند. او باید نقش سر خانواده جدیدی را بعهده بگیرد. او نمیتواند با قدم برداشتن در نقش جدید خود، به آن پیوند های قدیم خود نیز ادامه دهد. مورد مهم دیگر پیوستن دائمی مرد به زنش میباشد. خدا این پیوند را "یک تن" نامیده است، و منظورش این است که رابطه میان خود را بقدری نزدیک کنند تا نهایتاً یکی بشوند. باید در روح و جسم و جان یکی بشوند. رابطه ایست دائمی:

### مرقس ۱۰

۹: "پس آنچه را خدا پیوست، انسان جدا نسازد."

در جوامع پیشرفته امروزه، و خصوصاً در کشورهای غربی، رابطه فرزند و والدین از اهمیت بیشتری برخوردار است تا رابطه میان زن و شوهر. ولی خدا در ابتدا زن و شوهر را در باغ گذاشت و نه فرزند و والدینش را. پدر و مادرها این روزها در واقع تنها بخاطر فرزندانشان زندگی میکنند. و تبلیغات جامعه نیز آنها را تشویق میکند تا بیشتر وقت و پول و جانشان را به مصرف فرزندانشان بگمارند. جای تأسف اینجا است که با این کارشان فرزندانشان را بیشتر محروم میسازند. شرارت های بسیاری بخاطر مقدم ساختن رابطه اولاد و والدین بوجود آمده است. از چنین ضرر و زیانها نمیتوان گریخت چون چنین کوششها بر خلاف راه خداست. بر عکس کردن روابط، پیامد های بی شماری دارد.

پدر و مادری که زندگی خود را به دور فرزندانشان ساخته اند معمولاً وقتی برای مشورت و کسب راه حل به کشیش خود رجوع میکنند که اولاد ارشدشان دارد از منزل خارج میشود. چون سال های بسیاری را بخاطر فرزندانشان با هم سپری کرده اند، طریق صحبتشان، نوع خواسته هایشان، مصرف وقت روزانه شان، و در واقع تمام زندگیشان به دور فرزندانشان ساخته شده است. آنوقت، هنگامی که فرزندشان از خانه بیرون میرود، به این حقیقت پی میبرند که تنها چیزی که برایشان باقی مانده، یک دیگر است! حال بقیه عمرشان را باید با یکدیگر بسر کنند، و از آن هراس دارند. آنها موفق به ایجاد زندگی زناشویی مستحکم نشده اند. زندگیشان توسط فرزندانشان بهم متصل شده بود. تنها در یک جهت، سازنده بوده اند. آنچه میانشان با ارزش بود، فرزندانشان بود. همه چیز در محور فرزندان میچرخید.

زیان بار ترین آسیبی که والدین به فرزندانشان میتوانند برسانند این است که زندگیشان را بدور آنها بسازند. اندرز خوبی هست که میگوید: "بهترین راه برای پدر خوب بودن اینست که شوهر خوبی برای مادرشان بود". این کاملاً صحیح میباشد. فرزندان احتیاج ندارند به آنکه والدین تمام مهر و محبتشان را به جانب آنها صرف کنند. درست نیست (حتی برای خود فرزندان) که والدین عمده وقت و علاقه خود را صرف فرزندانشان کنند. فرزندان احتیاج بیشتری به آن دارند که ببینند پدر و مادرشان چگونه با علاقه به یکدیگر زندگی میکنند. این ارزشمند ترین هدیه ایست که میتوان به فرزندان داد. جز این چگونه خواهند آموخت تا زندگی زناشویی مستحکمی برای خودشان نیز بسازند؟ احتیاج دارند پدر و مادر خوب را ببینند، اما از آن مهمتر، زن و شوهر خوب را ببینند. هر فرزندی لازم دارد شاهد عشق و محبت پدر و مادرش به همدیگر باشد.

والدینی که زندگی خود را به دور فرزندانشان ساخته اند، به هنگام ازدواج آن فرزند و خارج شدن او، چه خواهند کرد؟ اگر زندگی مادر تنها بخاطر فرزندش بوده، برایش بسیار مشکل خواهد بود که بتواند او را ترک کند. گذشته از مشکلات معمول جدایی، او مشکلات دیگری را نیز خواهد داشت. برای او بسیار

سنگین خواهد بود، و به گونه ای دست فرزندش را رها نخواهد کرد، و آن در حالی است که دست دیگر فرزندش در دست زنش میباید. اولاد ممکن است اجازه بدهد که آن دو او را تکه تکه کنند، با پیشامد های مضرى که برای همه خواهد داشت. این دو زن ممکن است شروع به نزاع کنند. یا ممکن است رنج و دلخوری میان آن دو به فرزند نیز سرایت نماید. دلیل آنکه لطیفه های گوناگونی راجع به شوهر و مادر زنش وجود دارند چیست؟ شاید به این خاطر است که لطیفه گویان تنها جرعت شوخی با آن را دارند. اما کشیشان مشاهده کرده اند که مسئله به ندرت میان شوهر و مادر زنش میباید؛ مسئله معمولاً میان زن و مادر شوهر است. در چنین رابطه ایست که کدورتها ایجاد میگردند. و معمولاً دلیل آنها نیز قصور در انجام اوامر خدا مبنای بر رها کردن و پیوستن میباید.

وقتی مرد جوانی اجازه میدهد که مادرش از يك سو، و زنش از سوی دیگر او را در جهات خود بکشانند، بجای آنکه دستور خدا را اجرا کند، اجازه داده تا همه صدمه ببینند. اما اگر پدر و مادر را رها کرده و با همسر خود پیوند کند، با وجود اعتراض های بسیاری که داشته باشد، به نفع مادرش و زنش و خودش نیز خواهد بود. مادران مهم است بدانند که در چه موقعی باید فرزند را رها کنند. اول مانند عقاب، مادر باید به او پرواز کردن را بیاموزد. بعد در وقتش باید او را از لانه بیرون کند. والدین باید توجه داشته باشند، که رابطه اصلی، رابطه ایست میان شوهر و زنش، و نه میان والدین و فرزندانشان.

حال چند کلمه را با جوانان شریک خواهیم شد. اگر بهترین را برای خود و والدین خود میخواهید، وقت و علاقه زیادی را از ایشان نخواهید. سعی نداشته باشید توجه آنها را تمام وقت بر خود داشته باشید. آنها احتیاج دارند وقت و علاقه خود را به یکدیگر نیز برسانند. شاید لازم باشد از برادر یا خواهر کوچک خود نگهداری کنید تا والدین بتوانند وقتی را خارج از خانه تنها با همدیگر سپری کنند. شما باید سعی کنید والدین تان وقت کافی برای یکدیگر داشته باشند. آنها محتاج کارهایی با هم هستند. با این کارتان، نه تنها برکت به پدر و مادر خودتان رسانده اید، بلکه در دراز مدت، خودتان نیز از این کار برکت حاصل خواهید کرد.

وقتی زمان خارج شدن شما از خانه بسر میرسد، والدین تان باید از این بابت خوشحال بوده باشند. بله، باید اینگونه باشد. آنها خواهند دانست که شما توانایی ایجاد زندگی تازه ای را دارید، و خودشان نیز با امید به فردایشان خواهند نگرست. آنوقت میتوانند بگویند: "اولادمان به سر و سامان رسید و حال میتوانیم بقیه عمرمان را راحت و آرام کنار یکدیگر بپایان برسانیم". هنگامی والدین میتوانند اینگونه فکر کنند، که فرزندشان نشان داده است که میتواند روی پای خود بایستد، و این را نیز تنها با عهده گرفتن مسئولیت های گوناگونی که گفته شد خواهد داشت.

فرزندان و پدر و مادرها باید توجه کنند که زندگی زناشویی تنها رابطه دائمی است. روابط دیگر موقتی میباشند. خدا فرزندان را موقتاً در دست والدین میگذارد، و بعد باید جدا شوند. آنها باید مایع نشاط باشند، ولی نباید پایه و اساس نشاط زندگی زناشویی باشند.

به این نکته باید اهمیت زیادی را داد. نمیدانم چطور میتوانم اهمیت آن را بیشتر بیان کنم؟ شما زن و شوهران از خود بپرسید، زندگی شما چه خواهد شد اگر فرزندانتان از شما به دلیلی جدا میشدند؟ جداً تصورش را بکنید، زندگی شما چگونه خواهد شد؟ اگر قرار باشد شما دو نفر تنها در خانه زندگی کنید، چه پیش خواهد آمد؟ آیا علاقمند به چیز هایی هستید که شبیه بهم باشد؟ آیا کارهایی را با هم انجام داده اید؟ چه انگیزه هایی را مشترکاً دنبال نموده اید؟ شبانه وقتی با هم تنها هستید، راجع به چه با هم صحبت

خواهید کرد؟ چه خصوصیات مشترکی باهم دارید؟ سؤال اینجاست، اگر جواب خوبی ندارید، بهتر نیست برای رفع مسئله شروع بکار بشوید؟ زودتر از آنچه بنظر میرسد، فرزندان خانه را ترك خواهند کرد. یکدفعه، وقت دانشگاه سر میرسد، و بعد از آن دختر پر زنان از خانه به آشیانه خود پرواز خواهد کرد. آن پسر وارد صحنه شده و در يك چشم بهم زدن، دختر از خانه بیرون میرود. این اتفاق ها به همین صورت اتفاق میافتند، و هنگامی که اتفاق میافتند، شما خود را با همسر خود تنها خواهید یافت. حال میتوانید نسبت به آن هراس داشته باشید، و یا برای آن نقشه و برنامه طرح کنید.

قبل از ادامه به خواندن این کتاب، راجع به این موضوع فکر کنید. شاید لازم باشد راجع به آن با همسرتان صحبت کنید. شاید لازم باشد که شما جوانان خانه به والدین خود بگویید: "پدر، مادر، شما میدانید که من روزی در آینده از خانه خارج میشوم و زندگی خودم را خواهم داشت. بمن بگویید حال برای شما چکار میتوانم بکنم؟ من چکار میتوانم بکنم؟" فکر آن را بکنید که به چه طریقی میتوانید به آنها کمک کنید تا وقتی را با هم داشته باشند. اگر آشپزی را آموخته اید، شاید مسئولیت تهیهٔ يك وعده غذا را بعهده بگیرید. شاید شام را زیر نور شمع با موسیقی ملایم و دلخواه برایشان فراهم کنید. تعجب میکنید؟ فکر میکنید فرزندان نباید عشق و محبت میان والدین خود را تشویق کنند؟ عشق و محبت از خدا است و برکات زیادی را دارد. اگر میبینید که والدین شما گرایشی نسبت به آن ندارند، ممکن است به این خاطر باشد که تمام احساس و محبتشان را صرف شما فرزندان کرده اند. حال بهتر نیست پافشاری کرده، و اقدامی نسبت به بهبودی اوضاع نمایید؟ با جرأت پیشنهاد کنید. شاید لازم باشد ایشان را غافل گیر نمایید. حد اقل نشان داده اید که این موضوع برای شما اهمیت دارد.

شما پدر و مادر ها نیز راجع به این موضوع فکر کنید. آخرین باری که کاری را تنها برای همسرتان کردید کی بود؟ و قبل از آن نیز کی بود؟ فاصلهٔ زمانه میان این دو چقدر بود؟ آیا کاری هست که بطور مرتب برای او انجام میدهید؟ زن و شوهری برنامه ریزی کردند که هر شنبه برای صرف صبحانه از خانه بیرون بروند. هر چه مشکل بوده باشد، زن و شوهران باید زمانی را تنها با هم بگذرانند. مسئولیت این کار نهایتاً به شوهر بعنوان سر خانه واگذار شده، همانگونه که عیسی مسیح این وظایف را (بطوری که بعداً خواهیم دید)، بشما واگذار کرده است. شما باید اطمینان داشته باشید که روابط میان اعضا خانواده شما بر طبق کلام خدا است. این امری است حیاتی. اگر مسئله ای را مشاهده کرده اید، بهتر نیست شام را با زن خود بیرون از منزل صرف کنید تا در خلوت راجع به آن با او گفتگو نمایید؟

## توزیع وقت و شرکت در تمایلات مشترك خانوادگی

در جدول زیر، برآوردی تقریبی از وقتی که صرف شرکت در تمایلات مختلف اعضای خانواده میکنید را درج نمایید. تعداد دفعات (کمیت)، یکی از نشانه های تشخیص مصرف وقت و تمایلات خود میباشد. در هر مورد سعی کنید کیفیت وقت و تمایلات را نیز درج بنمایید.

تمایلات مشترك		وقت برای	
فرزندان	شوهر / زن	فرزندان	شوهر / زن
			روزهای هفته:
			روزهای تعطیل:

از فرم بالا چند کپی تهیه کنید و در هفته سعی کنید صورت انجام کارهایتان شباهت بیشتری را با کلام خدا بگیرید. در این خصوص خوب است که با اعضای خانواده در رابطه باشید و این برنامه را به آنها نیز نشان بدهید.

## فصل پنجم افراد مجرد خانه

### پیدا کردن یار (مصاحب)

تا اینجا برای شما واضح شده که خدا ازدواج اشخاص بالغ را لازمه زندگی شمرده است. وقتی خدا آدم را در باغ عدن آفرید، منظورش این نبود که مجرد بماند. بعد از آنکه خدا او را آفرید، گفت: "خوب نیست که آدم تنها بماند". نتیجتاً، عیب ندارد که شخص مجرد دنبال یار باشد و بخواهد ازدواج کند. خواست خدا نیز همین است. هر شخصی عطیه خودش را از خدا بدست آورده است، چه آنکه زندگی مجردی را داشته باشد، و چه زندگی مشترک. اگر شخصی که عطیه زندگی مجرد را دارد، ولی ناراضی بوده و بخواهد ازدواج کند، گناه کرده، به همان دلیلی که شخصی که عطیه ازدواج را دارد ولی از آن دوری میورزد. هر شخصی باید عطیه خود را پیدا کند و مطابق با آن زندگی نماید. عطایای خداوند تخیلی و بخاطر بوالهوسی نیستند، و استفاده از آنها نیز به اراده خودمان بستگی ندارد. وقتی عطایای خداوند مکشوف میشوند، باید در همان هنگام بخاطر خدمت به خدا و جلال به او مورد استفاده قرار بگیرند. خدا عطایای خود را برای مقصود خود و نیکویی فرزندانش پخش میکند. خدا عطایای خود را عادلانه توزیع میکند و فرزندان او باید چنین امری را قبول نمایند، حتی اگر بنظرشان آنطور نمیرسد. کلام خدا میفرماید:

### رومیان ۸

۲۸: "می دانیم در حق آنان که خدا را دوست می دارند و بر طبق اراده او فرا خوانده شده اند، همه چیزها با هم برای خیریت در کار است."

مجردانی هستند که از زندگی خود ناراضی میشوند، و در صدد ازدواج گام برمیدارند. راجع به این مسئله چکار میتوان کرد؟ ابتدا باید متذکر شد که کلیسا موضوع ازدواج جوانان را بطور جدی دنبال نکرده است. در این مورد توبه کلیسا کاری است بجا و سپس مطابق با خواست خدا: "کرداری شایسته توبه داشته باشند" (اعمال ۲۶: ۲۰ ب) یعنی به نیازهای مجردان بیشتر رسیدگی کنند.

مجردان باید اول عطایای خود را شناسایی کنند. وقتی اول قرنیتیان ۷ را مطالعه میکنیم، میبینیم که در دوران ظلم و ستم، پیشنهاد شده که مجرد بماند (آیات ۲۶ و ۲۷)، و عطیه خود را سنجیده ولی نگذارد میل جنسی او را به گناه بکشد (آیات ۲، ۸، ۹). اما در دوران عادی، چون ازدواج کاری طبیعی است، جوانان عطیه ازدواج را خواهند داشت. در اینصورت، دختران و پسران باید این عطیه خود را گسترش داده و از آن استفاده نمایند. راجع به این موضوع بیشتر صحبت خواهیم کرد. اگر به دختر یا پسری عطیه مجرد بودن داده شده، باید مایل به آن باشد، اقدامات لازم را برای انجام آن بدهد، و خود را برای خدمت در تاکستان خدا (که یقیناً برایش فراهم ساخته) آماده سازد. او نباید از آینده خود نگران باشد، و باید بخاطر داشته باشد که خدا هیچگاه کاری را از فرزندش نمیخواهد بدون آنکه قدرت آن را به او داده باشد تا بتواند با شادی آن را بانجام برساند.

حال در خصوص آن زن بیست و پنج ساله که نتوانسته شوهر مسیحی خود را پیدا کند چه؟ او چکار باید بکند؟ اگر دریافت کرده که عطیه ازدواج را دارد، باید سه کار را انجام دهد:



۱. در مورد ازدواج دعا کند. ممکن است بگویید: "من راجع به آن دعا کرده ام! فکر میکنید همیشه راجع به چه دعا میکنم؟" من میدانم دعا کرده اید، ولی آیا کار همینجا ختم میشود؟ مسیحیان بسیاری دیدگاه غلطی راجع به دعا دارند. فکر میکنند باید تنها به دعا اتکا داشته باشند، و هر اقدام دیگری خلاف با خواست خدا است. وقتی برای نان روزانه خود دعا میکنید، آیا آنوقت زیر سایه درختی نشسته و انتظار دارید که نان روزانه شما با چتر نجات وارد دستهای شما بشود؟ البته که خیر. شما باید برای نان روزانه خود دعا کنید و کار نیز بکنید. وقتی این چنین دعا میکنید، در واقع میگویید: "پدر: امکان کار، قوت کار، و برکت کار را نیز بمن بده." دعا باید همراه با عمل باشد.

### دوم تسالونیکیان ۳

۱۰: "زیرا حتی زمانی که با شما بودیم این حکم را به شما دادیم که «هر که نمی خواهد کار کند، نان هم نخورد.»"

این حقیقت دارد، حتی هنگامی که میگوییم: "نان روزانه ما را امروز به ما عطا فرما." در خصوص زنان جوانی که دنبال شوهر میگردند نیز همینطور است. او باید دعا کند و کار کند تا برکت را بدست آورد

۲. خود را برای ازدواج آماده کند. اگر میدانید که خدا عطیه ازدواج را بشما داده، پس شروع به گسترش و پرورش آن نمایید. اولاً خود را در انجام امور خانگی کاملاً آماده بگردانید. یعنی، آشپزی، دوخت و دوز، بچه داری، و غیره را فرا بگیرید.

دوم، شکل ظاهری خود را تا جایی که ممکن است زیبا و جذاب بگردانید. اگر لازم است رژیم غذایی بگیرید، این کار را بکنید، اگر نمیدانید چگونه موی خود را درست کنید آن را فرا بگیرید. ولی نگذارید شکل ظاهر شما اهمیت باطنی شما را پوشاند. از آنجایی که شما باید تا حد امکان جلوه زیبا و جذاب را داشته باشید (مکاشفه ۲:۲۱ و مکاشفه ۷:۱۹، ۸)، نباید از درجه اهمیتی که دارد غافل بمانید. در این خصوص امثال ۳۱:۳۰ و اول پطرس ۳:۳ تا ۵ را مطالعه نمایید.

سوم، شخصیت مسیحی خود را بنا سازید. آن زنی که زیبایی دلش میدرخشد، برای مرد مناسب (تنها نوعی که میخواست) بیش از زیبایی بیرونی ارزش دارد. آن زنی که خانه دار است و زیبایی ظاهری نسبتاً مناسبی را دارد و مسیحی درخشانی نیز هست، زن بسیار جذابی خواهد بود.

۳. به جانب هدف حرکت کند. شاید پرسید: "چرا باید برای پیدا کردن مرد، کاری را انجام دهم؟" من نیز از شما میپرسم "آیا کاری را برای دریافت نان روزانه خود باید انجام بدهید؟" زنی که میخواهد منشی باشد، نه تنها برای پیدا کردن چنین کاری دعا میکند و خود را برای انجام آن کار آماده میکند، بلکه دنبال چنین کاری نیز میگردد. شما باید دنبال چنین شوهری بگردید.

چطور؟ سوال اینجا است. در درجه اول بگذارید بشما هشدار را بدهم. به گروه های زنان مجرد ملحق نشوید، چون کار مثبتی برای شما نخواهند کرد. کاری که میکنند این است که تأسف و ناامیدی را با یکدیگر سهیم میشوند. شما وقت برای چنین کاری را ندارید، چون باید در جستجو باشید. اگر به چنین گروه ها تعلق دارید، سریعاً جدا شوید.

به اماکنی که مردان مسیحی هستند رجوع کنید. در جایی که مردان مسیحی کار میکنند کاری را بدست بگیرید، حتی اگر مزد کمتری را میدهد. در کنفرانس های مسیحی شرکت کنید، اما در چنین موارد

بخصوص نگذارید هدف شما تنها بخاطر پیدا کردن مردی که با او ازدواج کنید باشد. نیت شما در صورتی خوب است که تنها یکی از دلایل شرکت در جوامع مسیحی بوده باشد. شاید لازم باشد که وارد دانشگاه الهیات شوید. "چی؟ به دانشگاه بروم چون میخواهم ازدواج کنم؟" بله، این باید یکی از مقاصد عمده زانی باشد که به دانشگاه الهیات میروند. از کشیش خود سؤال کنید در چه مکانی مردان مسیحی جمع میشوند. او ممکن است مردان مسیحی را بشناسد که دنبال زن مسیحی میگردند. خانواده های عضو کلیسا باید از نیاز شما اطلاع داشته باشند. ممکن است ترتیب آشنایی شما را با مردان واجد شرایط بدهند. هر طریقی را دنبال کنید خوب است، ولی برای حل مسئله کار کنید. اما اطمینان حاصل کنید که آن کاری را که میکنید مطابق با کلام خدا است، و او را جلال میدهد. اگر اطمینان دارید که خدا عطیه ازدواج را به شما داده، و مهارت در انجام امور خانگی را بدست آورده اید، و به زیبایی خود رسیده اید، و تمام اینها را در ارتباط با روح القدس (دعا) انجام داده اید، میتوانید اطمینان داشته باشید که خدا مورد نظرش را در وقت کامل بشما خواهد داد. آنوقت است که میتوانید استراحت کنید و در انتظار کار خدا باشید. خدا ممکن است باز شما را در راه هایی که درک آن برایتان مشکل است، آماده بسازد. ممکن است پس از امیدواری ناامیدی ایجاد گردد؛ اما اگر اطمینان دارید آنچه را که میتوانید انجام بدهید را انجام داده اید، و بقیه را بدست خدا سپرده اید، مطمئن باشید که نتیجه حاصل جلال به خدا و برکت برای شما خواهد بود. در خلاصه: عطیه خود را بشناسید، آن را گسترش بدهید، و از آن برای جلال خدا استفاده کنید.

### تصور خیالی سازگار بودن زن و مرد

با هم جور بودن (به هم میخورند) اصطلاح خطرناکی است. در کلام خدا اشاره ای به آن نشده، و بطوری که در جراید روزانه از آن استفاده شده، میتوان گفت که مخالف با کلام خدا است. منظور از جور بودن چیست؟ معمولاً وقتی در صحبت های روزانه آن را به زبان میآوریم، منظور این است که دو نفر شخصیت، علاقه، و گذشته شان بهم میخورد (جور است)، و نتیجتاً زندگی زناشویی خوبی را خواهند داشت. اما در کلام خدا هیچ نشانه ای از آنکه چنین برداشتی حقیقت دارد موجود نیست. تصور آنکه چون زن و مردی از نظر دارایی در یک سطح قرار دارند، یا تمایلاتشان شبیه بهم است، این عوامل مشترک به استحکام ازدواجشان کمک خواهد کرد، نظری است که پایه و اساسی در کلام خدا ندارد. حال ببینیم کلام خدا در این رابطه چه میگوید:

کلام خدا در واقع میگوید شخصی نیست که با شخص دیگر جور، سازگار، و یا همساز باشد، صرف نظر از مقدار شباهتی که بهم دارند. ما همه در گناه به دنیا آمدیم، و به همین خاطر طبیعتاً مخالف یکدیگر میباشیم. اگر دو نفر بخواهند حقیقتاً با هم جور و سازگار باشند، لازم است که اول مسیحی بشوند، و بعد با فیض خدا در ایجاد آن کوشش کنند. مردم جور و همساز به دنیا نمی آیند، بلکه با برآورد کار روح القدس در زندگیشان با هم جور و همساز میشوند.

پس چگونه میتوان یار زندگی خود را انتخاب کرد؟ تنها دو لازمه اساسی موجود میباشد: اول آنکه باید مسیحی باشد؛ و دوم، هر دو خواستار آن باشند که مسائل و مشکلات خود را فقط از طریق کلام خدا حل کنند، و شهادتی در این رابطه داشته باشند. البته عواملی چون اختلافات طبقاتی، اخلاقی، و غیره، ممکن است اثراتی را در زندگی مشترکشان بگذارند، ولی آنها عوامل فرعی میباشند و به هیچ عنوان ضرورت

ندارند. در حقیقت خدا از وجود چنین مسائل و مشکلاتی است که استفاده میکند تا این زوج را باهم جور و سازگار نماید. تنها مورد واجبی که پس از آزادی از گناه وجود دارد، توانایی حل مسائل و مشکلات زندگی از طریق کلام خدا است. بدست آوردن چنین قابلیت‌هایی، امکان آن را ایجاد میکند تا دو نفری که کاملاً با هم متفاوت هستند، زندگی ارزشمندی را داشته باشند. تفاوت‌ها (یا تشابه‌ها)، تنها مربوط به پسند اشخاص می‌باشند، و ضرورتی ندارند. حتی اگر دو نفر هیچ فرقی را با هم نداشته باشند، اگر در گناه باشند با هم جور و سازگار نخواهند بود. تنها راه سازگار شدن، اجرای کلام خدا است.

در نتیجه، قبل از آنکه پیمانی را ایجاد کنید، خود را آزمایش کنید. آیا ما دو نفر مسائل و مشکلاتمان را آنگونه که خدا میخواهد حل کرده ایم؟ هیچ موردی مهمتر از این نیست. در تمام طول زندگی آینده تان، با چنین مسائل و مشکلاتی روبرو خواهید شد. موضوع‌هایی که پیش خواهد آمد این نخواهد بود که علاقه مشترکتان چیست، و یا عقیده یکی با دیگری چقدر فرق دارد، بلکه: "آیا ما دو نفر میتوانیم مسائل خود را از طریق کلام خدا حل کنیم؟" از اشخاصی که دوست ندارند مسائل را حل کنند، یا مسائل را کوچک جلوه میدهند، یا به راههای مردمی و جامعه توکل میکنند، و یا تمایلی نسبت به اجرای کلام خدا ندارند، دوری کنید. اگر نشانه‌ای واقعی از تمایل نسبت به حل مسائل از طریق کلام خدا را در شخصی نمیبینید، باید با کندی پیش بروید. اگر هیچ گونه نشانه‌ای از آن نمیبینید، و تغییری را نیز تا بحال مشاهده نکرده‌اید، ازدواج را به تعویق بیندازید، و دلیلش را نیز به او بگویید. اگر تمایلی را نسبت به حل این مسئله نیز مشاهده نمیکنید، باید دست از او بکشید.

وقتی تمایل به حل مسائل از طریق کلام خدا را مشاهده میکنید، ولی توانایی اجرای آن را نمیبینید، دو دلیل ممکن است وجود داشته باشد:

۱. شخص مورد نظر یا واقعاً نمیخواهد حل مسائل را از طریق کلام خدا بیاموزد، یا اگر تمایل به آن را دارد، انگیزه پیگیری را تا زمانی که شاهد تغییری نبوده ندارد. اگر موقعیت چنین است، باید صبر کنید تا تغییری ایجاد بشود و مسئله‌ای میان شما از طریق کلام خدا حل گردد.

۲. شخص دیگر ممکن است نمیداند چگونه تغییری حاصل میشود. در این خصوص، مشاورت با کشیش کلیسا همراه با کوشش طرفین مؤثر خواهد بود. در چنین موقعیتی باید صبر داشته باشید و در حل مسائل کوشا باشید. ولی با این وجود، تا زمانی که تغییری ایجاد نشده و نشانه‌ای از کاربرد کلام خدا وجود نداشته، نباید تعهدی را بعمل بیاورید. فراموش نکنید؛ هر گاه خدا در کار باشد، نه تنها انگیزه کار، بلکه توانایی اجرای آن را نیز میدهد (فیلیپیان ۲: ۱۳).

البته ناگفته نماند که تمام این موارد ممکن است مربوط به شما نیز بشود. تا زمانی که شما نیز توانایی مقدماتی حل مسائل و مشکلات را از طریق کلام خدا ندارید، شما نیز برای ازدواج آماده نیستید.

### مشخصات شخص مجرد

در جدول زیر، برآورد صحیحی از صلاحیتی که برای ازدواج کردن دارید را بنویسید، و پیشنهادات خود را که بعنوان شخص مسیحی باید انجام بدهید تا صلاحیت بیشتری را بدست بیاورید را نیز ذکر بنمایید:

<p>آنگونه که هستیم:</p>
<p>آنگونه که خدا میخواهد باشیم:</p>
<p>چطور آنگونه که خدا میخواهد خواهیم شد:</p>
<p>پیشنهادات</p>
<p>در مورد دعا</p>
<p>در مورد آمادگی برای ازدواج</p> <p>۱. امور خانگی</p> <p>۲. شکل ظاهری</p> <p>۳. شخصیت مسیحی</p>
<p>پیشرفت به جانب این اهداف</p>

## ضوابط لازم برای ازدواج

آیا _____ نجات یافته است؟ بله _____ نه _____ نمیدانم _____		
آیا _____ و من واقعاً میخواهیم مسائل را از طریق کلام خدا حل کنیم؟ بله _____ نه _____ نمیدانم _____		
آیا تا بحال چنین کاری را کرده ایم؟ بله _____ نه _____ نمیدانم _____		
بدون علامت تصدیق "بله" در سه مورد بالا، ازدواج نباید صورت بگیرد.		
در جدول زیر، پنج مسئله مختلف را که مشترکاً از طریق کلام خدا حل کره اید را بنویسید. این مسائل باید از گونه اختلاف نظر ها، تصمیم گرفتن راجع به مسائل مشکل، مشاجره ها، و یا ستیزجویی هایی که باید بر آن چیره میشدید بوده باشند.		
مسئله	آیات استفاده شده	طریق حل مسئله
- ۱		
- ۲		
- ۳		
- ۴		
- ۵		

## فصل ششم کلام خدا به زنان چه میگوید

فصل چهارم کتاب افسسیان را در خصوص ارتباط مطالعه کردیم، و اکنون به فصل پنجم آن رجوع خواهیم کرد. ارتباط میان زن و شوهری که مانند عیسی مسیح با کلیسایش عمل میکند، امر بسیار مهمی است. اگر ارتباطی وجود نداشت، نمیتوانستند نقش خود و روابط صحیح خود را بعمل بیاورند. در فصل پنجم کتاب افسسیان، نقش صحیح زن و شوهر و جزئیات مربوط به آن را مشاهده میکنیم. این آیات از اهمیت زیادی برخوردارند، چون بر اساس فرمان آفرینش، مفهوم ازدواج مسیحی را گسترش میدهند. این آیات را میتوان به دو قسمت ۲۲ تا ۲۴ و ۲۵ تا ۳۳ تقسیم کرد. در این فصل از کتاب به قسمت اول خواهیم پرداخت.

### افسسیان ۵

۲۲: "ای زنان، تسلیم شوهران خود باشید، همان گونه که تسلیم خداوند هستید."  
 ۲۳: "زیرا شوهر سر زن است، چنان که مسیح نیز سر کلیسا، بدن خویش، و نجات دهنده است."  
 ۲۴: "پس همان گونه که کلیسا تسلیم مسیح است، زنان نیز باید در هر امری تسلیم شوهران خود باشند."

در طول خدمت بعنوان مشاور روحانی کلیسا، مشاهده کرده ام که در میان همه زن و شوهرانی که مسئله و مشکلی را داشته اند، موضوع نقشی که طرفین باید داشته باشند نیز وجود داشته است. آنگونه که پولس نقش زن و شوهر را تعریف نموده، اجرا نشده است. وقتی نقش طرفین عوض میشود، نه تنها نمیگذارد مسائل دیگر حل شوند، بلکه خود آن نیز پایه و اساس مسائل بسیاری خواهد شد. مانند گردابی میماند که انتهایی در آن نیست. وقتی مسائل و مشکلات حل نشده دیگری وارد صحنه ازدواج میشوند، نقش زن و شوهر را ضعیف تر نیز میکنند، و نتیجتاً طرفین بدون رضایت قلبی یا مجبور به آستی با هم میشوند، و یا از یکدیگر جدا میشوند. وقتی نقش زن و شوهر در زندگی زناشویی واژگون میشود، امکان ایجاد مسائل و مشکلات را به بینهایت میرساند. پس دانستن آنکه نقش صحیح در زندگی زناشویی چیست، و چگونه میتوان آن را ایجاد کرد و گسترش داد تا اینکه خانه شکل مسیحی خود را بدست بیاورد، از اهمیت خاصی برخوردار میباشد. اساس چنین موضوعی را میتوان با مطرح کردن این دو سؤال از زن و شوهر بدست آورد:

۱. "شما بعنوان شوهر خانه، آیا زنتان را آنقدر دوست دارید که جانتان را برایش قربانی کنید؟"
۲. "شما بعنوان زن خانه آیا شوهرتان را آنقدر دوست دارید که برای او زندگی کنید؟"

این سؤالات مربوط به آنچه در قسمت آخر فصل پنجم افسسیان مطرح شده میباشد. شوهر باید زن خود را آنگونه دوست داشته باشد که مسیح کلیسایش را دوست داشت. شوهر باید در صورت لازم، مایل به دادن جانش برای زنش باشد. و از طرف دیگر، زن باید بقدری شوهرش را دوست داشته باشد، که مایل باشد که تنها برای او زندگی کند. او باید زندگی خودش را وقف یار خود کند. و این یعنی زندگی برای او،

همانگونه که کلیسا برای مسیح زنده است. این شرایط بسیار بزرگ و سنگین میباشند، و با وجود آنکه دست یابی به آنها مشکل بنظر میرسد، شرایطی هستند که خدا وضع نموده است. آن که شرایط را برای ما وضع نمود، خود توانایی دادن قوت و قدرت لازم برای اجرای آن را نیز میدهد.

زنان، خدا از شما انتظار دارد که چنان شوهرانتان را دوست داشته باشید، که حاضر باشید تابع و تحت تسلط او باشید، همانگونه که کلیسا تحت تسلط مسیح است. ممکن است بگویید:

"صبر کنید ببینم، منظور شما این است که من در این دنیای مدرن، مطابق با آداب و رسوم قرون وسطی باید عمل نمایم! کدام زنی امروزه حاضر است آنگونه زندگی کند؟ امروزه زنان پیشرفت های بزرگی را کرده اند؛ مدیران شرکتهای بزرگی هستند، شغل های مهمی را در جامعه بدست آورده اند، و شما میخواهید برگردند به آن طریق عقب افتاده زمان پولس زندگی کنند؟ مگه میشه؟ خیر ما در جایی که زنان چند قدم پشت سر مردان راه میروند، زندگی نمیکنیم. دنیا فرق کرده، چشمانتان را باز کنید و ببینید واقعاً توجه دارید که چه میگویید؟" بله، دارم.

"خوب این حرف ها مربوط به زمان بسیار قدیم بود، مربوط به دورانی قدیم و فرهنگی قدیم. تازه یادتان باشد که این نوشته پولس است، مردی که خودش مجرد بود. تمام این حرف ها زیر سر پولس میباشند. خودش نمیدانست چه میگوید. او زمانی که عضو شورای یهود بود یا زنی داشت که از دنیا رفت و او از یاد برد که زندگی زناشویی چیست، و یا همیشه مجرد بود و بگونه ای که مشخص نیست به آن شورا راه یافت. بهر حال، زمانی این حرف ها را زد که نمیدانست چه میگوید. این حرف ها را زمانی که مجرد بود زد."

مواظب حرف هایی خود باشید، چون خدای ما زنده است ممکن است این حرف های شما خطری را ایجاد نماید. آنچه نوشته شده الهامات کلام خدا است. پولس این آیات را تحت سلطه روح القدس نوشت. خانم عزیز، اگر خونتان بجوش آمده تقصیر با من نیست. پولس نیز تقصیری ندارد. این حرف را خدا زده است. تهمت های زیادی به پولس وارد میشود، و آن مایع رسوایی همان زنانی است که چنین حرف هایی را میزنند. در واقع هیچ نویسنده ای در عهد جدید، راجع به زنان باوقارانه تر از پولس یاد نکرده است. نظر به فصل آخر رومیان بیاندازید. همیشه از زنان تعریف کرده است. بدون شك، زنان بسیاری را میشناخت. وقتی پولس را ضد زن و مرد سالار نام میبرید، نشان میدهد که حرف هایش را خوب نفهمیده اید.

پولس زنان را دوست میداشت. هنگام خواندن اول قرنیتان ۱۴ و یا اول تیموتاوس ۲، فکر نکنید با انگیزه ستیزگرایی آن آیات را نوشت. دلیل بزرگتری را برای نوشتن آنها داشت. نباید آنها را حرف های مردی مجرد و کهن سال برداشت نمود. و نباید آنها را مربوط به زمان یا فرهنگ بخصوصی دانست. وقتی در اول قرنیتان و اول تیموتاوس چنین استدلالی کرد که نقش زن در مقابل مرد در درجه دوم میباشد، استدلال او بر اساس آداب و رسوم زمانش نبود. بلکه به آفرینش و سقوط انسان از جلالی که داشت رجوع نمود. او گفت: "زیرا نخست آدم سرشته شد و بعد حوا". او نشان داد که مرد برای زن آفریده نشد، بلکه زن برای مرد آفریده شد. او توکل به نظم و ترتیبی که در آفرینش هست نمود. وقتی کتاب پیدایش را مطالعه میکنیم، به نظم و ترتیب آفرینش پی میبریم.

آنوقت دلیل دیگری را در اول تیموتاوس ۲ مشاهده میکنیم. نه تنها بخاطر رتبه و منظوری که زن دارد، او را زیر سلطه مرد نمود، بلکه اشاره به این میکند که اول مرد نبود که گناه کرد، زن بود. خدا نیز به زن

میگوید: "و او بر تو حکمرانی خواهد کرد". بر چنین حساب هایی است که پولس نقش زن و شوهر را تشریح نموده است. اول مرد آفریده شد، و سپس زن برای یاری او آفریده شد. بخاطر آنچه حوا کرد، خدا فرمان داد که مرد ها بر زنان شان حکمرانی خواهند کرد. نتیجتاً، موضوع ربطی به فرهنگ جامعه ندارد، بلکه بر پایه و اساس آفرینش و سقوط انسان استوار شده است. حال که به اعتراضات موجود رسیدگی شد، میتوانیم به آنچه در این آیات موجود است، با مفهوم و دلالت امروزه آن رسیدگی نماییم. اما شتابزده نتیجه نگیرید، و ممکن است از آنچه کلام خدا راجع به تسلیم شدن گفته متعجب شوید.

پولس چنین شروع میکند: "ای زنان، تسلیم شوهران خود باشید، همان گونه که تسلیم خداوند هستید." این اظهار پر قدرتی است. همانگونه که تسلیم خداوند میباشید، باید تسلیم شوهرتان باشید. و ادامه میدهد: "زیرا شوهر سر زن است، چنان که مسیح نیز سر کلیسا، بدن خویش، و نجات دهنده آن است." عیسی مسیح بر کلیسایش حکومت میکند و سر آن است. او کلیسایش را رهبری میکند و صاحب اختیار آن است. و سرانجام میگوید: "پس همان گونه که کلیسا تسلیم مسیح است، زنان نیز باید در هر امری تسلیم شوهران خود باشند." مردم در طول تاریخ سعی کرده اند این آیه را طوری دیگر بخوانند. سعی کرده اند از قوت و قاطعیت آن بکاهند. آن را عوض کرده اند و معنی دیگری را به آن داده اند. اما راه گریزی از مقصود واضح آن موجود نیست. موضوع تسلیم زن به شوهرش را بوضوح در این سه آیه میبینیم. زن خانه دار باید نسبت به شوهرش تسلیم پذیر باشد. در جای دیگری پطرس همین پیام را تکرار کرده است، و او خودش شوهر بود (اول پطرس ۳: ۱). هیچکس نمیتواند پطرس را ضد زن خطاب کند.

شما باید این را درک کنید، که تسلیم پذیر بودن یعنی اطاعت کردن، حال چه دوست داشته باشید یا نداشته باشید. منظور من خود شما است؛ شما بعنوان زن مسیحی باید از شوهرتان اطاعت کنید؛ عیسی مسیح گفته که باید چنین کنید. اختیار با شما نیست، او نگفته که خوب است که چنین کنید. او نگفته که به نفع همه است که چنین کنید. او نگفته که امور خانگی بهتر انجام خواهد شد اگر چنین کنید. او گفته شما باید اطاعت کنید. شما نه عمدتاً بخاطر منافی که بدست خود و خانواده تان میاید باید از شوهرتان اطاعت کنید، بلکه بخاطر نمایان ساختن رابطه عیسی با کلیسایش. با بهای هر قیمتی باید چنین رابطه ای را نکه بدارید. اگر شما چنین محبتی را نسبت به شوهرتان ندارید؛ نمیتوانید محبت کلیسا را نسبت به عیسی مسیح نمایان سازید. این محبت را کلیسا با تسلیم و اطاعت از او نشان میدهد، و شما نیز باید چنین کنید.

ممکن است چنین موضوعی برای شما سنگین جلوه بدهد. بله کار مشکلی است. شاید با آنچه بیم آن را داشتید (یعنی تسلیم و اطاعت از شوهرتان)، دوباره روبرو شده اید. پولس بارها موضوع تسلیم شدن را تکرار مینماید. چه لزومی دارد این موضوع را بارها تکرار کند؟ چون بسیاری از مردم به آن گوش نمیدهند. شاید به همین خاطر است که پولس این موضوع را در سه جای مختلف، به سه شکل مختلف، سه بار تکرار کرد. او آن را مورد تأکید قرار داد تا خواننده از آن غافل نشود. راهی برای تغییر دادن معنی آن و یا دست نیافتن به مفهوم واقعی آن موجود نیست. نمیتوان آن را دست کم گرفت و یا منظور آن را عوض کرد. تنها راهی که برای شما باقی است، این است که آن را قبول کرده و مطابق آن زندگی کنید. حال اگر به این حقیقت دست یافته اید، میتوانیم به مطالعه موضوع ادامه بدهیم.

ابتدا باید سؤ تفاهماتی که در این باره وجود دارند را از میان برداشت. تسلیم پذیر بودن، آزادی را از میان بر نمیدارد. بعکس، آن را امکان پذیر میسازد. قطاری را در نظر بگیرید. چه زمانی این قطار آزادی خود را



دارد؟ آیا وقتی از ریل خود خارج شده، بر روی دست اندازهای دشت و بیابان پشتک زنان حرکت میکند، یا بر روی ریل خود، روان و بدون ناملایمات به راه خود ادامه میدهد؟ آزادی خود را وقتی دارد که در جایی که باید باشد قرار گرفته است و به کاری که برای آن در نظر گرفته شده مشغول میباشد. محدود شدن قطار به ریل است که آن را آزاد میگرداند، نه از ریل خارج شدن آن. تنها محبوس بودن قطار بر ریل است که امکان انجام کاری را که برای آن ساخته شده است را خواهد داشت. چیست که آزادی واقعی را بدست میآورد؟ در راه راست قدم برداشتن. در چه زمانی شخصی آزادانه میتواند پیانو بنوازد؟ آیا زمانی که بخود میگوید: "لزومی ندارد نواختن پیانو را بیاموزم و قواعد ملودی را اطاعت کنم"، و آنوقت بدون داشتن آشنایی به سبک موسیقی و یا فن نواختن، صداهای ناهنجاری بر پا کند. و یا هنگامی که وقت کافی برای آموختن را صرف کرده تا صدای دلنشینی را عرضه نماید. اگر وقت کافی برای آموختن صرف نکرده باشد، نخواهد توانست پیانو بزند؛ او آزاد نیست تا پیانو بزند. او آزاد نیست، بلکه توسط نادانی خود در بند میباشد، بخاطر آنکه وقت کافی صرف نکرده تا حرفه انجام کار را بدست بیآورد، آزاد نیست تا پیانو بنوازد. اما شخصی که ساعات زیادی صرف آموزش کرده، و از اصول و قواعد آن اطاعت نموده، میتواند بجایی برسد که کتاب موسیقی را کنار گذاشته، و خود موسیقی بسازد. آزادی در خدا نیز خارج از اصول و قواعد او نیست. شخص وقتی واقعاً آزاد است که بگونه ای که مقصود خدا است، زندگی کند. امروزه صحبت زیادی از آزادی زن میشود. من نیز میخواهم زنان آزاد بشوند. راهی که واقعاً به آزادی زنان میرسد این است: تسلیم. تسلیم، او را قادر خواهد کرد تا روی ریل حرکت کند؛ او را قادر خواهد ساخت تا آهنگ دلنشینی را در خانه به ارمغان آورد.

وقتی زنی آنچه خدا از زن میخواهد را انجام میدهد، وقتی آنچه مقصود خدا از زن میباشد را میشود، آنوقت است که کاملاً آزاد میشود. در دنیای دایره شکلی که خدا ساخته نمیتوان شکل مثلث را بخود گرفت و بدون آسیب ماند. عملی نخواهد بود. البته شما میتوانید شکل دیگری را بخود بگیرید. شما میتوانید خارج از ریل سعی کنید تا بر روی دست اندازهای دشت و بیابان پشتک زنان نیز حرکت کنید. شما حتی میتوانید پای پیانو بنشینید، ولی آزاد نخواهید بود.

اصل تسلیم را در تمام ابعاد زندگی میتوان یافت. تسلیم مربوط به روابط اشخاص در کلیسا میباشد، و مربوط به روابط در خانه (اول تیموتاوس ۲: ۱۱ تا ۱۵؛ اول قرنتیان ۱۴: ۳ تا ۳۵). زنان هیچوقت نباید نقش حاکم یا معلم را بر مرد بگیرند. به این دلیل این دو کاری که مشایخ انجام میدهند از او صلب شده است. این مستثنی بر شرایط فرهنگی و زمانه خاصی نیست، بلکه بر استناد اصول و قواعد آفرینش پایه ریزی شده است.

اما تسلیم شدن چه چیزهایی را در بر دارد؟ این مسئله را باید حل کرد. عقاید غلط بسیارند و خیلی از مسیحیان عقیده اشباهی را از آن دارند. به این وسیله بار گرانی را بر دوش زنان گذارده اند. هدایای روح القدس را خفه کرده اند و خدمت به مسیح را پوچ و احمقانه جلوه داده اند. آنچه لازم است، شناخت واقعی کلام خدا راجع به تسلیم شدن است.

عقیده ای که رایج است میگوید تسلیم پذیر بودن زن، او را در ردیف مایملک قرار میدهد. جنسی است که متعلق به شوهرش میباشد تا هر کاری را که بخواهد با آن بکند. او باید در مقابل شوهرش تعظیم کند و زمین زیر پایش را بشوید، و هیچ شکایتی نکند. او حق باز کردن زبانش را ندارد، و نظرش به درد خودش میخورد.

اما کلام خدا این را نمیگوید. چنین تصویری را ممکن است در نقاطی از جهان مشاهده کرد، ولی چیزی نیست که از کلام خدا سرچشمه گرفته باشد. چنین تصویری نظر اصلی تسلیم پذیری را دگرگون کرده است. کلام خدا نمیگوید که زن مانند جنسی متعلق به شوهرش میماند که هر کاری که بخواهد با آن بکند. هدایایی که از جانب روح القدس دریافت کرده را نباید نادیده گرفت و یا خفه کرد. در حقیقت کلام خدا تصویری عکس آن را نشان میدهد.

برای آنکه بتوانیم این موضوع را بهتر درک کنیم، لازم است اول به کتاب اول تیموتاوس ۳: ۴ تا ۵ رجوع کنیم و با نقش شوهر آشنا بشویم. در اینجا، پولس صحبت از صلاحیت مشایخ کلیسا میکند. مشایخ را باید از میان مردانی در کلیسا انتخاب کرد، که در زندگی خود، آنچه خدا از آنها میخواهد را انجام میدهند. این چگونه مردی است؟ در درجه اول باید شوهر خوبی برای زنش باشد و پدر خوبی برای فرزندان. اگر نمیتواند مانند یک مسیحی، رهبری خانه خود را عهده دار باشد، نخواهد توانست بر کلیسا رهبری کند. رهبر خوب خانه به چه شکل میباشد؟ پولس میگوید، امورات خانه را بخوبی اداره میکند و فرزندان را تحت اختیار خودش میگیرد.

کلمه ای که در زبان اصلی مصرف شده *proistemi* میباشد که در ترجمه هزاره نو "اداره" نام برده شده است. وظیفه شوهر اداره کردن خانواده اش میباشد. منظور ریاست را بعهده داشتن است. تصویری است از مردی که صاحب اختیار است، ولی همه کارها را خود انجام نمیدهد. همانگونه که شیخ سرپرست و مدیر اعضای کلیسا است، شوهر نیز مدیر و سرپرست خانه خود میباشد. مدیر خوب میداند که باید افراد دیگر را بکار برد. او میتواند هدایای افراد را شناسایی کرده و آنها را گسترش بدهد و بکار بگمارد. شوهر نیز باید چنین کند.

شوهر بعنوان سر خانه مدیر آن است. او سر است و نتیجتاً کار را انجام نمیدهد. او باید توجه داشته باشد که خدا زن را به او داده تا یاری برای او باشد. مدیر خوب، به یارش نظر میاندازد و بخود میگوید: "این زنی که خدا بمن داده هدایای قابل ملاحظه ای دارد. اگر بخواهم مدیر خوبی برای خانه ام باشم، باید امکانات گسترش و استفاده هر یک از این هدایا را ترتیب بدهم." او نمیخواهد شخصیت زنش را خورد کند، بعکس آن را به منتهای درجه خود شکوفا نماید.

اگر با اعداد و ارقام میانه خوبی ندارد، خدا را شکر خواهد کرد که زنش چنین امکاناتی را دارد، و از آن کمال استفاده را خواهد کرد. اگر از هدایایی که خداوند به زنش عطا کرده کمال استفاده را نکند، مدیر ناموفقی خواهد بود. البته او مسئول عاقبت کار خواهد بود، و نتیجتاً باید بر هر آنچه مهم است نظارت کند. او مسئول اداره کلی است، و در جایی که اختلاف نظر میان زن و شوهر وجود دارد، او مسئولیت اتخاذ تصمیم را دارد. اما باز تکرار میکنم، استفاده نکردن از هدایای زن خویش حماقت است. حال میبینید که سر خانه بودن نشانه ای از زیر پا گذاشتن شخصیت و خصوصیات زن نیست. اتفاقاً بعکس، دلیل گسترش و استفاده آن برای جلال خدا و برکت به خانه خواهد بود.

"ولی شما صحبت از عهد جدید کردید. راجع به عهد قدیم چه میگویید؟"

عهد قدیم کتاب مقدس نیز همین را میگوید. نگاهی به امثال ۳۱: ۱۰ تا ۲۳ بکنید:

### امثال ۳۱

- ۱۰: "زن صالحه را کیست که پیدا تواند کرد؟ قیمت او از لعلها گرانتر است."
- ۱۱: "دل شوهرش بر او اعتماد دارد، و محتاج منفعت نخواهد بود."
- ۱۲: "برایش تمامی روزهای عمر خود، خوبی خواهد کرد و نه بدی."
- ۱۳: "پشم و کتان را می جوید، و به دستهای خود با رغبت کار می کند."
- ۱۴: "او مثل کشتیهای تجار است، که خوراک خود را از دور می آورد."
- ۱۵: "وقتی که هنوز شب است بر می خیزد، و به اهل خانه اش خوراک و به کنیزانش حصه ایشان را می دهد."
- ۱۶: "در باره مزرعه فکر کرده، آن را می خرد، و از کسب دستهای خود تاکستان غرس می نماید."
- ۱۷: "کمر خود را با قوت می بندد، و بازوهای خویش را قوی می سازد."
- ۱۸: "تجارت خود را می بیند که نیکو است، و چراغش در شب خاموش نمی شود."
- ۱۹: "دستهای خود را به دوک دراز می کند، و انگشتهایش چرخ را می گیرد."
- ۲۰: "کفهای خود را برای فقیران مبسوط می سازد، و دستهای خویش را برای مسکینان دراز می نماید"
- ۲۱: "به جهت اهل خانه اش از برف نمی ترسد، زیرا که جمیع اهل خانه او به اطلس ملبس هستند."
- ۲۲: "برای خود اسبابهای زینت می سازد. لباسش از کتان نازک و ارغوان می باشد."
- ۲۳: "شوهرش در دربارها معروف می باشد، و در میان مشایخ ولایت می نشیند."
- ۲۴: "جامه های کتان ساخته آنها را می فروشد، و کمربندها به تاجران می دهد."
- ۲۵: "قوت و عزت، لباس اوست، در باره وقت آینده می خندد."
- ۲۶: "دهان خود را به حکمت می گشاید، و تعلیم محبت آمیز بر زبان وی است."
- ۲۷: "به رفتار اهل خانه خود متوجه می شود، و خوراک کاهلی نمی خورد."

منظور از زن "صالحه" چیست؟ معنی لغوی کلمه که در زبان اصلی مصرف شده: "زنی که دارای خصوصیات زیادی است (قدرت، جوهر، منابع، ارزشمند)" میباشد. حال قدری عمیقتر به این خصوصیات بنگریم. این زن سیمای مختلفی را دارد. به عبارت دیگر، هدایای بسیاری را دارد که کامل گشته و مورد مصرف قرار میگیرند. زن آزادی را در اینجا میبینید؟ آیا نشانه ای از سرکوفتگی و نادیده گرفته شدن را در او مشاهده میکنید؟ خیر. این زن زندگی پربار و پر معنی را دارد. شوهرش توانسته تمام امکانات او را به ارمغان آورد. شوهرش مدیر خوبی است، و میداند چه کارهایی را به او محول کند. تمام هدایای او مورد استفاده خانه اش قرار میگیرند. این تصویری است از آنچه در "زنی که دارای خصوصیات زیادی است"، میبینیم. در این آیه میخوانیم: "دل شوهرش بر او اعتماد دارد، و محتاج منفعت نخواهد بود." شوهرش میتواند بر خدمات و فرآورده های او حساب کند.

حال ببینیم زندگی این زن چگونه است. "برایش تمامی روزهای عمر خود، خوبی خواهد کرد و نه بدی". توجه کنید که تمایل او به شوهرش میباشد. او میداند که تکلیفش کمک به شوهرش است. او در سعادت و رفاه شوهرش ذینفع است، او را دوست دارد و تا آخر عمرش به او خوبی خواهد کرد. این زن حاضر است برای شوهرش زندگی کند. این موضوع را بطور واضح در این آیه مشاهده میکنیم. او تمایل به کار کردن در خانه را دارد.

حال ببینیم چه برداشتی از: "پشم و کتان را می جوید، و به دستهای خود با رغبت کار می کند" را میتوانیم کسب نماییم. فرقی میان انجام "با رغبت" کارهای خانگی ("پشم و کتان را می جوید")، و طریقی که امروزه انجام میگیرد وجود دارد. چرا زنان امروزه رغبت انجام کارهای خانگی را ندارند؟ برای آنکه نیاموخته اند از آن چگونه لذت ببرند. و چون کاری است که باید انجام بدهند، روز هایشان را با شکایت میگذرانند.

میگویند: "باز همان آش و همان کاسه! روزی سه چهار بار باید ظرف ها را بشویم، و باز تمامی ندارد! می شویم، باز کثیف میشوند، می شویم، باز کثیف میشوند. لباسها را می شویم، باز همان لباسها کثیف میشوند و دوباره باید آنها را بشویم. تمامی ندارد." و نهایتاً چنین برداشتی به اینجا خواهد رسید: "باز همان شوهر و همان بچه ها!"

اما انجام کارهای خانگی قسمتی از زندگی است که خداوند فراهم نموده. چگونه میتوان زندگی که توأم با شکایت و دلسوزی است را پذیرفت؟ زنی به من چنین شکایت کرد:

"شوهرم هر روز میتواند بیرون از خانه برود و با آدم های مختلفی روبرو بشود، و روزهای جالبی را بگذراند. اما من مجبورم تنها در منزل بمانم."

من در جواب گفتم: "از کجا معلوم است که روزهای جالبی را میگذرانند؟ او نیز کارهای خودش را دارد که باید انجام بدهد."

"شما خود چه میگویید! شما که کشیش هستید هر روز با آدم های بسیار جالبی روبرو میشوید." "بله! یکی پس از دیگری گوش هایم را پر از شکایت از آنکه زندگی در خانه چقدر بد است میکنند. منطقی فکر کنید. همه دارای مشکلات روزانه خود میباشیم. در دنیای گناه آلود، همه مسائل و مشکلاتی دارند. زندگی مردان ساده تر از زنان نیست. ماجراجویانه و رویایی تر نیست. آنچه اهمیت دارد این است که توانایی لذت بردن از کار را دارید یا نه، صرف نظر از آنکه مشغول به چه کاری هستید. و این موضوع مربوط به شوهرتان نیز میشود."

خداوند در کلامش زن آزاد را گونه ای تعریف کرده که آموخته چگونه کار خود را "با رغبت" انجام رساند. او شاید به شما آموخته که با زمزمه آهنگی بر زبان و یا خواندن سرودی ظرف های کثیف را بشوید. او از غذایی که ظرف را کثیف کرده شکر گذاری میکند.

شاید بخاطر آنکه خودم مرد هستم، نباید این پیشنهاد را بکنم، و ممکن است بنظر افکاری کاملاً مردسالارانه بنظر برسد، اما عمدتاً خطاب به زنان جوان باید آن را بگویم. اگر قرار بود از سن بیست سالگی تا سن هفتاد سالگی (بعنوان نمونه)، یعنی مدت پنجاه سال آشپزی میکردم، فکر میکنم آشپزی را بهتر از بسیاری از زنان امروزه میآموختم. البته منظورم ایراد گرفتن از غذا نیست. ولی بسیاری از زنان امروزه حتی نمیدانند چرا آب چوش میآید، چه رسد به آنکه ترکیب مواد غذایی با ادویه های مختلف چه اثری را دارد. اگر قرار بود هر روز من هم با دستور تهیه غذاهای مختلف کلنجر میرفتم، من نیز به سختی زمزمه میکردم و یا آواز میخواندم. اگر قرار بود تمام عمرم اینگونه کار میکردم، "رغبت" انجام کار برایم بسختی ایجاد میگردید. حد اقل کوشش میکردم چند دستور از غذاهای گوناگون را از بهر کنم. آنوقت امکان آنکه آشپزی کار دلپذیری باشد ایجاد میگردید. شروع هر کاری مشکل است، ولی با بردباری هر کاری آسان میگردد.

میگوید: "این حرفی است که اکثراً مرد ها میزنند".

شاید اینطور است، ولی آیا نمیخواهید با يك کدام از آنها تا آخر عمر زندگی خوشی را داشته باشید؟ من پیشنهاد خودم را کردم. آشپزی کار بد و طاقت فرسایی نیست. اگر وقت لازم را برای آموختن آن صرف نمایید، خواهید دید که کار بسیار خوشایندی نیز هست. کتابی موجود است بنام کتاب آشپزی رزا منتظمی. اینجا زنی را میبینید که هنر و دانشی را کسب نموده و در اختیار عموم گذارده است. من او را نمیشناسم، ولی اطمینان دارم از آشپزی لذت میبرد. لزومی ندارد که هدیه آشپزی را داشته باشید، و یا از طفولیت به آن علاقمند بوده باشید، تا بتوانید آن را بیاموزید و "بارغبت" آن را انجام دهید.

سپس از زن "صالحه" چنین تعریف شده است: "او مثل کشتیهای تجار است، که خوراک خود را از دور می آورد." در روز های قدیم، زنان بخاطر بدست آوردن مواد غذایی باید به مکانهای دور دست میرفتند چون به فراوانی امروز نبود. به این خاطر این کارشان شباهت به کشتیهای تجاری را داشت. به این دلیل مجبور بود قبل از طلوع آفتاب برخیزد و "به اهل خانه اش خوراک و به کنیزانش حصه ایشان را می دهد".

میگوید:

"اما این زن کنیزان خود را داشت! من هم اگر کنیزان خودم را داشتم مانند این زن کار ها را انجام میرساندم".

"باز منطقی صحبت نمیکنید. شما کنیزانی دارید که او در خواب و خیالش نیز نداشت. شما یخچال دارید، اجاق برق یا گاز را دارید، ماشین رختشویی و خوش کن اتوماتیک دارید، ماشین ظرف شویی دارید، و غیره. در آشپزخانه شما برای هر کاری کلیدی موجود میباشد جز برای فرزندان! و باری، کنیزان شما جواب نیز پس نمیدهند. پس این بهانه ای برای شما نمیشد".

این زن: "در باره مزرعه فکر کرده، آن را خریداری میکند، و از کسب دستهای خود تاکستان غرس می نماید." او در معاملات ملکی دخالت میکند. او در باره مزرعه فکر میکند، و او آن را میخرد. خصوصیات او بسیارند و شوهرش توجه به آنها میکند. چون شوهرش مدیر خوبی است، یقیناً موافقت کرده که تصمیم بر چنین اموری را به او بسپارد. آیا خصوصیات این زن را زیر پای گذارده میبینید؟ خیر. هدیه انجام امورات بازرگانی این زن تشویق گردیده و مورد استفاده خانه خود قرار گرفته شده است. توجه به این نکته نمایید: "از کسب دستهای خود تاکستان غرس می نماید". نه تنها مشغول به معاملات ملکی است، بلکه از عایدی آن برای ایجاد محصول نیز استفاده میکند.

زن "صالحه": "کمر خود را با قوت می بندد، و بازوهای خویش را قوی می سازد". اگر قرار باشد در "تاکستان" خود کار کند، باید چنین نیز بکند.

"تجارت خود را می بیند که نیکو است، و چراغش در شب خاموش نمی شود." او چنان "رغبت" به کار خود دارد که تا دیر وقت کار میکند تا فواید آن را بدست بیاورد.

"دستهای خود را به دوک دراز می کند، و انگشتهایش چرخ را می گیرد". و به این خاطر: "کفهای خود را برای فقیران مسووط می سازد، و دستهای خویش را برای مسکینان دراز می نماید". این دو آیه بیت بسیار زیبایی را ساخته اند؛ دست را به کار دراز کردن امکان آن را میدهد تا دست را به جانب آنانی که به آن نیاز دارند نیز دراز نمود.

"به جهت اهل خانه اش از برف نمی ترسد؛ چون: "به اطلس ملبس هستند". برای اهل خانه اش لباس دوخته است. "برای خود اسبابهای زینت می سازد. لباسش از کتان نازک و ارغوان می باشد". این زن به

مغازه پارچه فروشی رفته، پارچه ایده آل خودش را خریده و در منزل با چرخ خیاطی لباسی را برای خود آماده ساخته است؟ لباسی است که از هر جهت به تن او میخورد و از همه جهات نیز از آن لذت میبرد. حال به شوهرش توجه کنید:

"شوهرش در دربارها معروف می باشد، و در میان مشایخ ولایت می نشیند." امیدوارم برداشت اشتباهی از این آیه نکرده باشید. مقصود آن نیست که به هنگامی که زنش مشغول به انجام تمام کارهایی که از آن صحبت شد میباشد، شوهرش در میان اشرافیان لم داده و مشغول به کیف کردن است. "دربار" در کتاب مقدس به معنی دولت و یا فرمانبرداری مصرف شده است. مقصود این است که بخاطر چنین زنی که دارد، شوهرش به درجه اعلائی رسیده است. تعریف از شوهر، بعد از تعریف از زنش آغاز شده و در دنباله آن صورت گرفته است. او عضو مشایخ شهر شده و در صدر جامعه خود قرار گرفته است. زنش فداکارانه کمک کرده تا او به چنین مقامی دست یابد.

زنش "جامه های کتان ساخته آنها را می فروشد، و کمربندها به تاجران می دهد." امورات او در داخل و خارج از منزل بسیارند. در معاملات املاک، تاکستان، دوختن لباس و کمر بند مشغول است. این زن به هیچ عنوان محدود به انجام کارهای خانه، و یا زندانی در خانه نمیشد. او با بکار بردن هدایایی که خدا به او داده، خود را به مقام زن شیخ درآورده است. توجه کنید، اساس شایستگی کارهایی که زن خانه دار انجام میدهد، تنها در این است که آیا به خانواده اش کمک میکند یا نمیکند.

"قوت و عزت، لباس اوست، در باره وقت آینده می خندد. دهان خود را به حکمت می گشاید، و تعلیم محبت آمیز بر زبان وی است" (۲۶ تا ۲۵). نمیتوان گفت که این زن حامی میکند و یا لزوماً معامله گر تیز هوشی میباشد. اما میتوان گفت که او روشنفکر است، و نه تنها در بدست آوردن پول و مال، بلکه با بکار بردن حکیمانه افکارش برای خیریت مردم. در کلام خدا؛ حکمت، یعنی حکمت از خدا. آنچه را که این زن از آن برخوردار است را با حکمت الهی برای بنا و برکت دیگران استفاده میکند. دیگران میآیند تا از او بشنوند.

"به رفتار اهل خانه خود متوجه می شود، و خوراک کاهلی نمی خورد" (۲۷). این امر واضحی است چون:

"پسرانش برخاسته، او را خوشحال می گویند، و شوهرش نیز او را می ستاید. دختران بسیار اعمال صالحه نمودند، اما تو بر جمیع ایشان برتری داری. جمال، فریبنده و زیبایی، باطل است، اما زنی که از خداوند می ترسد ممدوح خواهد شد. وی را از ثمره دستهایش بدهید و اعمالش او را نزد دروازه ها بستاید" (۲۸ تا ۳۱).

من میتوانم با اطمینان به شما بگویم، که این ایده آل از عهد قدیم، نشانه زنی است آزاد. هر استدلالی را که به کار ببرید، و هر چه بحث کنید، نمیتوانید انکار کنید که او زن خوشبختی است. این خوشی را در هر يك از آیات میبینید. او زنی است که به آرزوهایش رسیده. او از هر جهت زن کاملی است. هر هدیه ای که خدا به او داده توسعه و رشد یافته و مورد استفاده قرار گرفته است. شخصیت او خورد نشده. شوهرش موهایی او را در دست نگرفته که به اینور و آنور بکشد. تصویر کلام خدا، زن آزادی را نشان میدهد که با کمال اشتیاق، خودش را سرسپرده شوهرش میکند، و در کنار او زندگی شاد و خوشبختی را دارد. او تنها یار شوهرش در امورات خانه نیست، بلکه در بینش و عقاید و افکار نیز یار او است. او از همه لحاظ یار

شوهرش میباشد. اما زمانی که زن به شوهرش میگوید: "من فکر نمیکنم باید چنین کاری را بکنیم"، و شوهرش متقابلاً میگوید: "من فکر میکنم باید این کار را بکنیم"، شوهر تصمیم را باید بگیرد و زن باید مطیع او باشد. زمانی که تمام جوانب مورد بررسی هر دو قرار گرفته شد، و شوهرش کماکان معتقد است که باید آن را انجام داد، زنش خواهد دانست که تصمیم برای هر دو گرفته شده است. این یعنی "تسلیم". معنی آن این نیست که نباید راجع به موضوع حرف زد، پیشنهاد کرد، و یا حتی قانع نیز نمود (البته بگونه تسلیم پذیر). معنی آن این است که شوهر مسئولیت نهایی خانه را دارد، و زن آن را قبول میکند.

بالاخره یک نفر باید مسئول باشد. یک نفر باید مسئولیت تصمیم را در پیشگاه خداوند بدارد. خدا همه را مسئول نمیداند. در خانه، خدا شوهر را مسئول تصمیمات میداند. شوهر مسئول آن است که همه چیز برابر با آنچه خدا گفته انجام بگیرد، و زنش در این کار او را یاری مینماید.

بعنوان مدیر خانه، شوهر شما مسئولیت های خطرناکی را عهده دار میباشد. شاید بزرگترین مسئولیت او مدیریت خود شما بوده باشد! راجع به آن قدری فکر بکنید. اگر فکر میکنید "تسلیم" شدن برای شما مشکل است، به کاری که به او محول شده نظر بیاندازید. او مسئول مدیریت شما است. آیا امکان آن هست؟ آیا امکان دارد شوهری همسرش را تحت اختیار خودش داشته باشد؟ بله، و جواب را در فصل پنجم افسسیان بدست میآوریم، اما باید آن را به بعد موکول نماییم. آنچه در اینجا مورد سؤال قرار گرفته این است؟ صرف نظر از آنکه شوهر شما وظایف خود را بعهده گرفته یانه، شما بعنوان زن مسیحی، آیا مطیع و "تسلیم" شوهرتان هستید؟ خدا شما را مسئول چنین کاری نموده است.

شما باید تسلیم باشید، حتی اگر شوهرتان وظیفه خودش را انجام نمیدهد. پطرس این موضوع را در فصل سوم از رساله خود تشریح کرده است. ما بعداً به این موضوع نیز به طور کامل خواهیم پرداخت. شما باید از شوهرتان همانگونه که از خدا اطاعت میکنید، اطاعت نمایید، چه وظیفه اش را انجام میدهد و یا نمیدهد. تنها استثنایی که هست، در مورد اجبار کردن شما به انجام کاری است که خلاف خواست خدا است. تنها در آن مورد است که شوهر شما صاحب اختیار از خدا نیست. شاگردان عیسی نیز در زمانی که از شهادت دادن به خدا منع شده بودند، گفتند: "خدا را باید بیش از انسان اطاعت کرد" و به شهادت خود ادامه دادند. دو صاحب اختیار در اینجا نام برده شده اند: خدا، و انسان. در آن زمان، دولت اختیارش را از خدا نگرفته بود. اختیاری که خدا دارد تناقصی را ایجاد نمیسازد. زمانی چنین تضادی را مبینیم که دو قدرت و اختیار در کارند، نه یکی. خدا هیچوقت بر خلاف اقتدار و اختیار خودش عمل نمیکند. به عنوان مثال، زندگی زناشویی زوج بی ایمانی را در نظر بگیرید. زوج بسیار خوش گذرانی هستند که در گذشته دست به گناهان گوناگونی نیز زده اند. حال زن به عیسی مسیح ایمان آورده و روزی شوهر بی ایمان از زنش میخواهد که مانند گذشته دست به گناهان قبلی بزند. واضح است که او از زنش میخواهد قانون خدا را بشکند. در اینجا، زن باید مطیع خدا باشد، و در اطاعت از شوهرش سرپیچی نماید. البته این نباید بمنظور بهانه برای سرپیچی از شوهر قرار گیرد. منظور سو استفاده نباید بشود. تنها مربوط به زمانی است که خلاف اصول خدا بطور واضح نمایان شده است، و چنین اتفاقات به ندرت ایجاد میگردند.

آنچه خدا میخواهد آسان نیست، و گناه کاران از آن هراسانند. اما با فیض خدا، شما میتوانید از آن شادی که همراه اطاعت از خدا و آزادی زن بدست میآید، برخوردار باشید. وقتی تسلیم شوهر خود شدن را آموختید، آنوقت آن نشاط نیز نسیب شما خواهد شد. شما از آن آزادی که در اطاعت از قوانین خدا موجود میباشد، برخوردار خواهید شد. چرا آن را خود آزمایش نمیکند؟

### فهرست خود آزمایی زن خانه

آیا من واقعاً تسلیم شوهرم هستم، و مایلم زندگی را به جانب او و به جهت او گرایش بدهم؟ در جدول زیر به پنج زمینه مختلف اشاره شده است. نمونه هایی از تسلیم به شوهرتان را در هر يك از این زمینه ها بنویسید.

مثال ها	زمینه ها
..... ..... .....	کار های خانگی
..... ..... .....	تربیت فرزندان
..... ..... .....	روابط جنسی
..... ..... .....	روابط اجتماعی
..... ..... .....	کار های شوهر

اگر نمیتوانید جدول بالا را با آسانی تکمیل نمایید، ممکن است لازم باشد نقش خود را دوباره مورد بررسی قرار بدهید. شاید توبه و گفتگو با شوهرتان راجع به آن لازم میباشد. در جدول زیر، آنچه خدا میخواهد تغییر بدهید را یادداشت نمایید.

آنچه باید تغییر کند
..... ..... .....
..... ..... .....
..... ..... .....
..... ..... .....
..... ..... .....



## فصل هفتم

### رهبری همراه با محبت

در فصل ششم این کتاب دیدیم که آنچه در افسسیان ۵: ۲۲ ذکر شده را میتوان با دو سؤال آشکار کرد: شوهران، آیا زنان خود را آنقدر دوست میدارید که جانتان را فدای او کنید؟ و، زنان، آیا شوهران خود را آنقدر دوست میدارید که تنها برای آنها زندگی نمایید؟ پولس ابتدا با زنان صحبت میکند، و بعد با مردان. ما نیز موضوع را مانند او دنبال نمودیم. به همین ترتیب، حال سؤال دوم را مورد بررسی قرار میدهیم. رابطه شوهر مسیحی با زنش چگونه است؟ این موضوعی است دو جانبه. از جانبی تسلیم باید وجود داشته باشد. زن باید تسلیم شوهرش شود، همانگونه که کلیسا تسلیم عیسی مسیح میباشد. پولس چنین موضوعی را به سه طریق مختلف بیان میکند تا هیچ شکی در خصوص آن باقی نماند. خداوند این مسئولیت را بر دوش همه زنان مسیحی شوهر دار گذارده، برای خوبی خودش و خانواده اش. پولس میگوید زن باید به گونه ای تسلیم شوهرش بشود که شوهرش "سر" است، همانگونه که عیسی مسیح "سر کلیسا" است (آیه ۲۳). در دنباله بیان چنین اصولی است، که روی بر شوهران کرده و خصوصیتی که در آن نقش "سر" بودن وجود دارد را افشا میکند:

#### افسسیان ۵

- ۲۵: "ای شوهران، زنان خود را محبت کنید، آن گونه که مسیح نیز کلیسا را محبت کرد و جان خویش را فدای آن نمود،"
- ۲۶: "تا آن را به آب کلام بشوید و این گونه کلیسا را طاهر ساخته، تقدیس نماید،"
- ۲۷: "و کلیسای درخشان را نزد خود حاضر سازد که هیچ لک و چین و نقصی دیگر نداشته، بلکه مقدس و بی عیب باشد."
- ۲۸: "به همین سان، شوهران باید همسران خود را همچون بدن خویش محبت کنند. آن که زن خود را محبت می کند، خویشتن را محبت می نماید."
- ۲۹: "زیرا هرگز کسی از بدن خود نفرت ندارد، بلکه به آن خوراک می دهد و از آن نگاهداری می کند، همچنانکه مسیح نیز از کلیسا مراقبت می نماید -"
- ۳۰: "زیرا اعضای بدن اویم."
- ۳۱: "از این رو مرد، پدر و مادر خود را ترك گفته، به زن خویش خواهد پیوست، و آن دو يك تن خواهند شد."
- ۳۲: "این راز، بس عظیم است - اما من در باره مسیح و کلیسا سخن می گویم."
- ۳۳: "باری، هر يك از شما نیز باید زن خود را همچون خویشتن محبت کند، و زن باید شوهر خویش را حرمت نهد."

اگر زنانی فکر میکنند که فرمان خدا خطاب به ایشان بسیار سخت است، بگذارید نظری به فرمانی که به شوهران داده بیاندازند. در مقابل آن، تسلیم پذیر شدن بسیار ساده است. البته تسلیم شدن به شخص دیگر

را باید آموخت، و این کار آسانی نیست. با طبیعت گذشته در تضاد میباشد؛ شخصیت پیشینه قیام میکند. با این حال، در مقایسه با آنچه خداوند از شوهران خواسته، کاری است آسان.

از جانب دیگر رهبری است. خدا به شوهران گفته که نمونه ای از رهبری او بر کلیسا باشند. قدری راجع به آن فکر کنید. فرمانی که به زنان داده شده این است که نمونه آن رابطه ای باشید که کلیسا با عیسی مسیح دارد. البته هرچند که رابطه کلیسا با عیسی مسیح باید کامل باشد، اما همه میدانیم که آنطور نیست، و روزانه در تلاش است و در جهت آن گام برمیدارد. ولی رهبری عیسی مسیح بر کلیسا کامل هست. همیشه مناسب و درست است. همیشه پر از حکمت است. دائماً تمام فرامین خدا را مجسم میکند. و شوهران باید چنین نمونه ای باشند. این وظیفه ایست که خدا به شما شوهران محول کرده است. بار زیادی است. شما خوب میدانید که نمیتوانید چنین فرمانی را اجرا کنید. تنها زمانی که روح القدس شروع به کار کردن در زندگی شما میکند است که میتوانید شباهتی از رهبری محبت آمیز مسیح نسبت به کلیسایش را بدست بیاورید. و در خصوص رابطه شما با زنان، آرزوی شما به چیزی کمتر از آن نباید باشد. شما شوهران باید مسیح را در تمام راههای خود سرمشق قرار بدهید.

در خصوص رابطه شما با زنان، شبیه عیسی شدن البته کار بسیار سختی است. ولی این خواست خدا است. اگر در این رابطه شکست بخورید، نه تنها در مقابل زن خود شکست خورده اید، بلکه در نمایان ساختن محبت مسیح نسبت به کلیسایش نیز شکست خورده اید. به همین خاطر وظیفه شما وظیفه موقری است. وقتی نمونه خوبی از او نمیباشید، نام او را خدشه دار نموده اید. از شما خواسته شده که در رابطه با امور خانگی خود عیسی مسیح را نمایان سازید.

خداوند به هر يك از زوجین فرمانی صادر کرده، و هیچ يك سخت تر از دیگری نیست. هر دو باید نقشی را بعهده بگیرند که خدا در فرمانش به ایشان داده. هر دو باید بگونه خود عیسی را نمونه خود سازند، خصوصاً در اجرای فرامین خدا. تنها فرقی که در میان میباشد، نقشی است که هر کدام باید بعهده گیرند.

حال نگاهی به مسئولیت شوهر بیاندازیم. همانطور که قبلاً گفتیم، در خصوص سرپرستی از خانواده خود، او در برابر خدا مسئول میباشد. او سر خانه خود میباشد. سر، یعنی رهبر. منظور تنها داشتن چنین حق و امتیاز نیست. تنها صلاحیت اختیار را به معرض نمایش گذاشتن نیز نیست. و منظور تنها لباس رهبری را بر تن کردن و حرف آخر را در اختیار خود داشتن نیست. منظور تمام اینها است، همراه با مسئولیتی که هر يك از این موارد در خود دارند. شوهر باید وظیفی که مطابق با مقام رهبری است را بعهده بگیرد. انجام درست این وظایف است که در حقیقت رهبری خانه را انجام میرساند.

مقام رهبری نه تنها در نام است بلکه در عمل نیز هست. اختیاری که دارد تنها ظاهری نیست، او قدرت باطنی را نیز در اختیار دارد. نتیجتاً او مسئول هر چه در خانه اش میگردد است. هیچ چیز نباید از اطلاع او خارج باشد. هیچ موردی مربوط به فرزندانش نباید از او پنهان باشد. زن او نباید حرف بزند و یا کاری انجام دهد که مطابق موافقت شوهرش نباشد. این اختیاری است که خدا در مقام رهبر خانه به شوهر داده است. البته بکار بردن چنین اختیاری آسان نیست. سر خانه باید زن و فرزندانش را کنترل کند، و این مشکل ترین کارها است! چگونه میتوان زن خانه را کنترل کرد؟ این را حال باید بررسی نماییم.

اما اول به این نکته توجه کنید، اعضای خانه او باید تابع او باشند (اول تیموتائوس ۳: ۱ تا ۱۳). قبلاً خصوصیتی را که شیخ کلیسا باید دارا باشد نام بردیم. پولس میگوید مشایخ باید برای اعضای کلیسا نمونه باشند. به آنچه راجع به چنین مردی گفته توجه کنید: "نیز باید از عهده اداره خانواده خویش نیک بر"

آید، یعنی از آن سرپرستی میکند، "و فرزندانش را چنان تربیت کند که با احترام کامل، اطاعتش کنند." در ادامه به آن پولس میگوید: "زیرا اگر کسی نداند چگونه خانواده خویش را اداره کند، چگونه می تواند کلیسای خدا را مراقبت نماید؟" (اول تیموتاوس ۳: ۴ تا ۵). در سه جا کلام خدا شوهر را مدیر خانواده اش نام برده است. یکی از آن آیات را خواندیم. در آیه ۱۲ میبینیم که، از شماسان کلیسا نیز خواسته شده که مدیران خانواده خود باشند. منظور از خانواده، تمام افرادی است که در خانه زندگی میکنند، مانند زن، فرزندان، اقوام دیگر، مستخدمین، معلمین، و هر شخص دیگری که در خانه است. منظور این است که شوهر باید سرپرست همه باشد. خصوصاً فرزندان در این آیات نام برده شده اند. نتیجتاً هر کسی که در خانه هست، تحت کنترل شوهر باید باشد. او سر تمام اشخاص خانه میباشد.

در فصل قبل دیدیم که خصوصیات رهبر آن نیست که هنر و هدایایی که خداوند به زن داده را نادیده بگیرد، و یا آنها را پای مال کند. منظور آن نیست که تمام تصمیمات را بدون مشورت با زن و فرزندانش بدست بیاورد. علاوه بر این منظور آن نیست که زن هیچگونه اختیار تصمیم گرفتن را از خود نداشته باشد، و یا کاری را خود شروع نکند. کلام خدا دقیقاً عکس آنها را میگوید. مدیر خوب میداند افراد خانواده خود را به چه کار هایی بگمارد. یقیناً آن مردی که "در میان مشایخ ولایت" نشسته بود، مدیر خوبی بود. این مرد هدایای بسیاری را که از خدا است، در زن خود کشف کرده بود، و او را تشویق کرده و آنها را گسترش داده و مورد استفاده قرار داده بود. و زن او نیز این هدایا را برای خانه خود و دیگران استفاده میکرد. این کاری است که یک مدیر خوب میکند. او کوشش خواهد کرد که هیچگونه صدمه و لطمه ای بر زن و امکانات او وارد نیاید. ترجیحاً، آنها را به کمال رسانده تا استفاده از آنها نیز چنان بوده باشد. یک مدیر خوب خانه نیز، توجه خواهد داشت که خداوند زنش را بعنوان یار به او داده است.

### امثال ۱۸

۲۲: هر که زوجه ای یابد چیز نیکو یافته است، و رضامندی خداوند را تحصیل کرده است."

این زنی است که خدا به او داده، و شوهرش او را یار عالی و سودمند و پر برکت از خدا میداند. او یار شوهرش میباشد، و نتیجتاً شوهرش اختیار یار بودن را به او میدهد. در حقیقت شوهرش او را تشویق به یاری میکند.

مدیر خوب نظرش بر هر چه در خانه میگذرد است، بدون آنکه همه کارها را خود انجام بدهد. بجای آنکه همه کارها را خود انجام دهد، تصویر جامعی از همه چیز را دارد و همه چیز تحت تسلط او است. او از هر چه میگذرد آگاه است، و میداند چطور پیش میروند، و تنها زمانی دخالت میکند که لازم باشد و یا به کمک او احتیاج است. البته منظور این نیست که خودش نیز مسئولیتی را بعهده نگیرد. خصوصاً امروزه مدیریت خانه کاری بسیار مشکلی میباشد.

در گذشته، شوهران در ولایت و دهات زندگی میکردند. کارشان نیز در همان نواحی بود، و رفت آمد بقدر امروزه جریان نداشت. امروزه بسیاری از شوهران باید قبل از طلوع آفتاب از خانه بیرون رفته تا به کارشان برسند، و در تاریکی غروب است که برای خواب به منزل باز میگردند. این برنامه پنج روز هفته آنها است. نتیجتاً وقتی برای دیدن خانواده ندارند، مگر روز هایی که تعطیل هستند. هر روز مردم با وسایل نقلیه به اماکن دور دست سفر میکنند، و یکدیگر را مانند گذشته نمیبینند. در نتیجه شوهر باید از طریق زنش از آنچه در خانه میگذرد اطلاع کافی کسب نماید. باید وقت بیشتری را با او بگذرانند، و راجع به همه آنچه در

خانه میگذرد اطلاع کافی کسب نماید. اطمینان از هر چه باید انجام بگیرد را باید حاصل بنماید، و ترتیب انجام آنچه نشده را بدهد. بخاطر تغییراتی که در اوضاع و احوال جامعه امروزه ایجاد شده، خدا مسئولیت شوهران را کم نکرده. ممکن است انجام این خواست خدا امروزه بسیار مشکل تر از گذشته بوده باشد، ولی با این حال، شوهران همان مسئولیت پدران خود را دارند. حال که امور سخت تر شده، شوهران باید بیشتر به مسئولیتی که دارند توجه نمایند.

رهبری خانواده یعنی اطمینان حاصل از آنکه اعضای خانواده بخوبی سرپرستی میشوند. معمولاً ضرورت های زندگی مانند خوراک و پوشاک و سرپناه فراهم میشوند، و گو آنکه با سختی است، ولی شوهران از این لحاظ کمبود چندانی را ندارند. زمینه ای که بیشتر شوهران در نقش رهبری خود با شکست روبرو میشوند، در عبادت و پرستش خانوادگی است. انتظار می رود که در این زمینه شوهران غیرت زیادی را داشته باشند، اما اکثر شوهران مسیحی در این مورد بسیار مهم کوتاهی ورزیده اند. بنظر میرسد که تنها زن خانه چنین اموری را اجرا مینماید. اوست که تنها اهمیت و اشتیاق انجام آن را دارد. اوست که مدام مسائل روحانی را پیش میکشد و رفتن به کلیسا را تشویق میکند.

در کلیسای امروزه عیسی مسیح، رهبری چنین اموری بیشتر بعهده زن خانه میباشد تا شوهر. شوهر از این مسئولیت بسیار مهم خود، سربچی کرده و زنش آن را بعهده گرفته است. این واژگون شدن نقش طرفین، عوارض وحشتناکی را در بر دارد. بلایی که بر سر فرزندان میآورد را در نظر بگیرید. فرزندان خانه چگونه آموزش میبینند؟ در خانه چه چیزهایی را میآموزند؟ عمدتاً پدر و مادرشان الگوی آنها میشوند و از آنها سرمشق میگیرند. یاد میگیرند که کلیسا برای زنان میباشد. یاد میگیرند که مردان میتوانند بدون کلیسا زندگی کنند. یاد میگیرند که مسیحیت برای مردان اهمیتی ندارد. ممکن است برای زنان و بچه ها اهمیت داشته باشد، ولی برای مردان خانه مهم نیست! این مشکل روزگار ما است. مردان امروزه فکر میکنند که مسیحیت چندان مربوط به مرد نمیشد. عیسی مسیح را نحیف و ضعیف میبینند. مردانگی در او نمیبینند. یقیناً اگر عیسی مسیح واقعاً اینطور بود، نمیتوانست آنچه در روز آخر بر سرش آمد را تحمل کند. اما میدانیم که ضعیف نبود. ولی برداشتی که از عکس ها و تصویرهایی که از عیسی مسیح در همه جا رایج میباشد، چنین حقیقتی را نشان نمیدهد.

انسان گرایان و آزادی خواهان این جهان نیز به این مسئله افزوده اند. با مضحک و نحیف جلوه دادن عیسی مسیح، آن جلوه نجات بخشی که با متحمل شدن جرایم گناهان همه، بهای آزادی را پرداخت، با شیطان جنگید و پیروز شد، و بند مرگ و گناه را پاره نمود را واژگون کرده اند. تصویر برداشتی که از او دارند، با جنبه مردانگی او تفاوت فاحشی را دارد. او را ضرب دیده، ظلم و اجحاف شده، شکست خورده و ناتوان میبینند. عیسی مسیح را مردی واقعی، و خدایی که هست، نمیبینند. کلام خدا او را تنها انسان خطاب نمیکند، او را خدا نام میبرد. او کارش نجاری بود، و در نتیجه نمیتوانست مرد ضعیفی باشد، و یقیناً عضلات قوی را داشت. روزی وارد معبد شد و همه آنانی را که مکان مقدس را با کارهایشان آلوده میکردند را به تنهایی خارج کرد. این افراد مردی را دیدند که با شهامت و قدرتی که از خداست در مقابل ایشان ظاهر شده، و ترسیدند و فرار کردند. این تصویر مردی پر از شهامت و قدرت است. کسی نیست که فصل بیست و سوم انجیل متی را بخواند، در جایی که عیسی مسیح با فریسیان و علمای یهود روبرو شده و به ایشان میگوید: "وای بر شما ای علمای دین و فریسیان ریاکار"، و فکر کند که عیسی مرد ضعیفی بود. قوت و قدرتی در او بود که میتواند شخصاً به تمام قوای شیطانی دست دراز کند. در او مردانگی دیگری

نیز بود، و آن را در شفقت و حساس بودن او مشاهده میکنیم. عیسی مسیح مردی نبود که در برابر مردم بخاطر از دست دادن دوست خوبی، میترسید گریه کند. بله عیسی مسیح مرد است. شوهرانی که میخواهند نمونه او باشند، باید مردانی چون او باشند.

مسیحیت مردانگی است. نجات دهنده ای دارد که مردانه زیست و جانش را داد. او از مرگ نترسید. با وجود تمام جوانب وحشت انگیز صلیب، شکنجه جسمی، و درد رد شدن از خدا، روی خود را به جانب اورشلیم معطوف گردانید و به خاطر آزادی فرزندان خدا و برادران خود، تمام جزای گناهانشان را بر خود گرفت. آنهایی که به او توکل میکنند، حیات را از طریق مرگ او بدست میآورند. او مردی با چنان محبتی بود که مایل به دادن جانش برای برادران و خواهران خود و کلیسایی که نمونه ای از زن مسیحی است شد.

سر بودن شوهر در خانه خود، باید محبت و سر بودن عیسی بر کلیسایش را منعکس نماید. پس سر بودن تنها ریاست و صاحب اختیار بودن نیست و نه تنها مسئولیت ها را بعهده گرفتن. بلکه علاوه بر این رهبری است که بقدری تحت تأثیر محبت مسیح قرار گرفته که توانایی ابراز عشق و محبت به زنش را تا به آن اندازه نیز کسب نموده است. یعنی بحدی که جانش را برای او فدا نماید. پولس میگوید:

#### افسیان ۵

۲۳: "زیرا شوهر سر زن است، چنان که مسیح نیز سر کلیسا، بدن خویش، و نجات دهنده آن است."

منظور پولس توجه به شیوه "سر"، و صاحب اختیار بودن عیسی بر کلیسایش است. برای بدست آوردن این شیوه، باید به فصل اول افسسیان رجوع نماییم:

#### افسیان ۱

۲۲: "و همه چیز را زیر قدمهای او نهاد، و مقرر فرمود که او برای کلیسا سر همه چیز باشد."

۲۳: "کلیسایی که بدن اوست، یعنی پری او که همه چیز را از هر لحاظ پر می سازد."

به عبارت دیگر، همه آنچه به عیسی داده شده برای خاطر کلیسایش به او داده شده، و رهبری را برای رساندن منفعت و برکت و نیکویی به کلیسایش بکار میبرد. به او قدرت و اختیار و جلال و احترام داده شده تا در مقام رهبری کلیسا بکار برده شود. کلیسا بدن اوست، و او سر آن است. سر به بدن خوارک میرساند، آن را تغذیه مینماید و از آن محافظت مینماید. سر به تنهای دنبال امورات خانه نمیرود، چون توجهش بر بدن است. همیشه در حال تأمین رفاه و امنیت بدن خود میباشد. او دائماً در خدمت بدنش میباشد. رهبری شوهر بر زنش آنگونه است که هر چه را که لازم باشد برای زنش میکند. عیسی لازم بود جانش را برای کلیسایش بدهد، و آن را داد. پولس میگوید محبت شوهران نسبت به زنانشان نیز باید تا به این درجه رشد کند. اجازه رهبری مستبد و دل خواهانه به او داده نشده است. رهبری عیسی یعنی کمال محبت؛ یعنی دادن خود در راه ابراز محبت.

شوهر دیگر مجرد نیست، و نمیتواند برای خودش زندگی کند. البته مسیحی مجرد نیز باید اینگونه زندگی کند. شوهر مسیحی وظیفه مهم و جدی را نسبت به زنش دارد. وظیفه او این است که در همه چیز او را مد

نظر بدارد. تصمیماتی که میگیرد باید در رابطه با زنش باشد. همانطور که عیسی بر اساس نیازهای کلیسا رفتار میکند، شوهر نیز باید بر اساس زنش رفتار نماید. باید از او حمایت و نگهداری نماید. باید عشق و محبتش به اندازه عشق و محبت مسیح بر کلیسایش باشد. نتیجتاً "سر" بودن شوهر، آنگونه که ابتدا در نظر زن زنده و نامطلوب بنظر میرسد، بعکس، نیکو و خیرخواهانه میباشد.

سپس پولس میگوید شوهر باید بگونه ای زنش را محبت کند که خود را محبت مینماید. کلیسا بدن مسیح است، و زن نیز مانند بدن خود شوهر است. چنین تشبیهی را او احتمالاً از پیدایش ۲: ۲۴ گرفته است. در این آیه میخوانیم که شوهر پدر و مادر خود را رها ساخته و به زوج خود میپیوندد، و آن دو "یکتن" میشوند. چنین پیوندی بقدری نزدیک میباشد که اگر مرد از زنش جدا شود، از خود جدا شده است. هر چه شوهر برای زنش میکند، بر خودش نیز اثر خواهد گذاشت. زنش بقدری نزدیک و جز خود میباشد که گویی قسمتی از بدن خودش است. این موضوعی است که پولس میخواهد روشن بسازد. به همین خاطر میگوید: "شوهران باید همسران خود را همچون بدن خویش محبت کنند. آن که زن خود را محبت می کند، خویشتن را محبت می نماید" (۲۸). رابطه بحدی نزدیک است که اگر به زنش صدمه برساند، به خودش صدمه رسانده است. و از طرف دیگر، هر کمکی که به زنش بکند، بخودش نیز کمک کرده است. چنین واقعیتی را میتوان به صدها طریق مختلف دید. زن شاد، یعنی شوهری شاد. شوهری که عاشق زنش میباشد، عشق را متقابلاً نیز دریافت میدارد.

پولس ادامه میدهد: "زیرا هرگز کسی از بدن خود نفرت ندارد، بلکه به آن خوراک می دهد و از آن نگاهداری می کند، همچنانکه مسیح نیز از کلیسا مراقبت می نماید" (۲۹). شوهران بخوبی میدانند چگونه از بدن خود نگاهداری کنند، اینطور نیست؟ شیئی از دستشان رها شده و روی ایشان میافتد، و خون از زخم خارج میشود. با سرعت زخم خود را با آب میشوید، از آن "نگاهداری" میکنید، و با دارو به آن "خوراک" میرسانند. شاید شش روز آینده را مشغول "نگاهداری" و "خوراک" رسانی به آن بشوند. مردان میدانند چگونه از بدنشان "نگاهداری" کنند.

با این حال تعداد کمی از آنها میدانند چگونه از زنانشان "نگاهداری" نمایند. پطرس نیز راجع به این موضوع چنین گفته است: "به همین سان، شما نیز ای شوهران، در زندگی با همسرانتان با ملاحظه باشید و با آنان چون جنس ظریفتر با احترام رفتار کنید،" (اول پطرس ۳: ۷ الف). شوهر باید توجه داشته باشد که زن "جنس ظریفتر" است، و باید با لطافت با او رفتار شود. نباید انتظار داشته باشد که زنش مانند مردان رفتار کند. از شوهرانی که گله دارند زنانشان لطافت زنانه ندارند باید پرسید، آیا با او با لطافت رفتار کرده ای؟ شوهر باید نقشی که خود و زنش در زندگی زناشویی دارند را رعایت کند. او باید با توجه به نقشی که زنش در خانه دارد، با ملایمت و لطافت با او رفتار نماید، تا زنش بتواند به درستی آنچه وظیفه او در مقابل خدا است را انجام رساند. در این رابطه، شوهر باید کوشش نماید تا جایی که توانایی آن را دارد آنچه مربوط به زنش میشود را از دریچه چشمان زنش ببیند، تا برداشت صحیحی از زندگی زناشویی خود بدست بیاورد. این کار ساده ای نیست، ولی منظور از "در زندگی با همسرانتان با ملاحظه باشید" یعنی این. باید در این رابطه با او با صراحت صحبت کنید تا بتوانید پای در کفش های او نیز بگذارید. طبیعتاً بطور دقیق اندازه نخواهد بود، ولی با این وجود، خدا میخواهد که شوهر نقطه نظر زنش را درک نماید تا زندگی زناشویی او مطابق با خواست خدا انجام گیرد.

زنان وقتی دوره قاعدگی خود را میگذرانند، دچار اختلالات جسمی و احساسی میشوند که فهم آن برای شوهران بسیار مشکل است. نمیفهمند، چون خودشان چنین مسئله ای را ندارند. با این وجود باید نهایت کوشش خود را بکنند تا در چنین مواقع رفتارشان با لطافت همراه باشد. زنان نیز با صحبت و شرح دادن از وضعیت خود، به او کمک خواهند کرد. برای مردان مشکل است بفهمند هر روز صبح تا شب با بچه ها سر و کله زدن، خوراک دادن و نظافت کردن، یعنی چه. شاید لازم باشد شوهر خانه مدت یک هفته کار زنش را انجام بدهد تا توانایی "در زندگی با همسرانتان با ملاحظه" بودن را بدست آورد. شاید لازم باشد روزی را با فرزندان صرف کند تا نظر و دیدگاه زنش را نیز بدست آورد. شوهر مسیحی باید نقش زنش را در خانه درک نماید، این ضابطه خوبی از رهبری است. اگر مقام رهبری شرکت و کمپانی را دارید، و یا شیخ کلیسا هستید، باید بتوانید پای درون کفش های کسانی که رهبرشان هستید بکنید تا بدانید با چه مسائلی روبرو هستید.

در این مورد، کولسیان ۳: ۱۸ و ۱۹ موضوعات بیشتری را عنوان میکند:

### کولسیان ۳

۱۸: ای زنان، تسلیم شوهران خود باشید، چنانکه در خداوند شایسته است."

۱۹: ای شوهران، زنان خود را محبت کنید و به آنان تندی روا مدارید."

شوهران به سادگی از زنانشان رنجیده میشوند. میگویند: "چرا کارها را مانند من انجام نمیدهد؟ چرا آنقدر طول میدهد تا حاضر بشود؟ چرا باید همیشه منتظر او باشم؟ چرا در کارش عجله نمیکند؟ شوهران بخاطر این مسائل رنج بسیاری را کشیده اند. البته کار درست این است که به آنها کمک کنند تا سر وقت حاضر بشوند، ولی نباید در موقعی که دیر شده، از او رنجیده خاطر بشوید. وقتی شروع به "ملاحظه" او کنید، آنوقت دیگر رنجیده خاطر نخواهید شد. وقتی زن شما اشتباهی را مرتکب میشود، شما نباید از او برنجید. شما رهبر خانه هستید، و باید از خود بپرسید: "من چه اشتباهی را مرتکب شده ام، و برای رفع آن چه باید بکنم؟" شما مسئول خانه خود هستید. رساندن بموقع خانواده به هر جا، جز مسئولیت های شما است. شاید لازم باشد در مورد وقت لازم برای حاضر شدن تجدید نظر کنید. ممکن است به آماده شدن زن و فرزندان کمک کنید، بجای آنکه آماده نشسته و انتظار بکشید.

سؤال من از شوهران این است؟ آیا از همسران بقدر بدن خود نگاهداری میکنید؟ وقتی مسئله یا مشکلی دارد، آیا توجه لازم را به او میکنید؟ آیا به حرف هایش گوش میدید؟ وقتی نگران میشود آیا شما نیز نگران میشوید؟ وقتی خوشحال نیست، آیا میتوانید خوشحال بمانید؟ نزدیک و صمیمانه ترین رابطه ای که ممکن است میان دو انسان وجود داشته باشد، رابطه زن و شوهر میباشد. و محبت است که این رابطه نزدیک و حیاتی را حفظ مینماید.

محبت یعنی چه؟ پولس میگوید محبت دادن از خود به دیگری است. محبت بگونه ای که دنیا آن را دریافت کردن، تصور میکند نیست. احساس و نیاز هم نیست. چیزی نیست که اختیار آن را در دست داشته باشیم. محبت کاری است که ما برای دیگران میکنیم. در کلام میخوانیم:

### افسیان ۵

۲۵ب: "مسیح نیز کلیسا را محبت کرد و جان خویش را فدای آن نمود"

### یوحنا ۳

۱۶الف: "زیرا خدا جهان را آنقدر محبت کرد که پسر یگانه خود را داد"

### غلاطیان ۲

۲۰ب: "مرا محبت کرد و جان خود را به خاطر من داد."

### رومیان ۱۲

۲۰الف: "اگر دشمنت گرسنه باشد، به او خوراک بده، و اگر تشنه باشد، به او آب بنوشان"

### لوقا ۶

۲۸: "برای هر که نفرینتان کند برکت بطلبید، و هر کس را که آزارتان دهد دعای خیر کنید."

عشق و محبت با احساس شروع نمیشود، بلکه با دادن آنچه در خود نیکو است به دیگران شروع میشود. فیلم‌هایی که در تلویزیون و سینما میبینیم، محبت را تحریف کرده‌اند. موسیقی امروزه نیز آن را در قالب دیگری عنوان میکند. عشق و محبت را اتفاقی و بی اراده توصیف میکنند. میگویند: "ناکهان دلم به تاپ تاپ افتاد و عاشق شدم!" احساساتشان حکم آن را میکند که عاشقند. احساس گرایند، نه عشق و محبت گرا. انگیزه‌شان نیاز خودشان است، نه عشق و محبت. انسان عشق و محبت را در اختیار خودش دارد. دستور و فرمانی کاربرد آن نیز داده شده است. عیسی مسیح دستور داد: "دشمنان خود را محبت نمایید." شما نمیتوانید احساس خوبی نسبت به دشمنان ایجاد کنید. احساسات اینگونه عمل نمیکند. اما هنگامی که به دشمنان خوراک دادید، و یا اگر تشنه است به او آب دادید، آنوقت احساس شما نسبت به او نیز تغییر خواهد کرد. وقتی محبت را در دیگری سرمایه گذاری کردید، آنگاه احساس شما نیز تغییر خواهد کرد. احساسات باید بر اساس چیز مستحکمی استوار باشد. احساسی که از دادن وقت و مال و جان خود برای خیریت دیگران بدست میآید، حقیقی و دائمی است. اما احساسی که اساس آن تنها بر پایه عشق و محبت است، بوالهوسی و ناپایدار می‌باشد. ما احساس خود را همیشه تحت اختیار خود نداریم، اما عشق و محبت واقعی همیشه اختیارش در دست ما است. کلام خدا فرمان داده: "خداوند خدای خود را با تمامی دل و با تمامی جان و با تمامی فکر خود محبت نما؛ همسایه ات را همچون خوشتن محبت نما؛ و دشمنان خود را محبت نما." و اینجا به شوهر فرمان داده شده که زنت را محبت نما.

زن و شوهری برای مشورت پیش من آمدند. زن گفت: "من نمیدانم چرا پیش شما آمدم. دیگر امیدی برای وضع ما وجود ندارد." شوهرش نیز تصدیق کرده گفت: "ما دیگر یکدیگر را دوست نمیداریم." معلوم بود هر احساس عشق و محبتی که زمانی برای همدیگر داشتند، از بین رفته بود. انتظار داشتند که من بگویم: "خوب اگر اینطور است کاری نمیتوان کرد. اگر یکدیگر را دوست نمیدارید، امیدی برای زندگی زناشویی شما باقی نیست." اما آنچه گفتم این بود: "متأسفم چنین خبری را میشنوم. حال باید دوباره بیاموزید که چگونه یکدیگر را دوست بدارید." با تعجب بمن نگاه کردند! "چی؟ منظورتان چیست از



بیاموزیم یکدیگر را دوست بداریم؟ مگر چنین کاری ممکن است؟" بله ممکن است. پس از هشت هفته مشورت و راهنمایی، آن دو برای آخرین بار، دست در دست یکدیگر با عشق و محبت جدیدی برای هم، از دفتر من خارج شدند. باید بتوانید این موضوع را درک کنید، که عشق و محبت چیزی نیست که ناکهانی ایجاد گردد. وقت و کوشش را لازم دارد تا رشد نماید. باید آبیاری شود، خوراک داده شود، و از آن نگاهداری بشود. باید کشت بشود، پرورش یابد، و بعمل آورده گردد. باید حرس نیز بشود تا مواد زائد آن سوا گردد. عشق و عاشقی دنیوی مسائل خودش را دارد، اما عشق واقعی میتواند رشد کرده و تنومند بشود، اگر از راه خدا کشت شده باشد.

اگر عشق و محبت در خانه شما وجود ندارد، شوهر، تقصیر با شما است. مسئول اصلی ایجاد عشق و محبت در خانه بعهده شوهر میباشد، نه زن (البته زن نیز باید عشق و محبت را ابراز نماید). کلام خدا فرموده: "ای شوهران، زنان خود را محبت کنید، آن گونه که مسیح نیز کلیسا را محبت کرد" (۲۵). به کلام خدا در اول یوحنا ۴: ۱۹ توجه کنید: "ما محبت می کنیم زیرا او نخست ما را محبت کرد". منظور از "ما"، کلیسا است (و همچنین بیاد داشته باشید که زن کلیسا را نمایان میسازد). محبت ما نسبت به عیسی مسیح، از جانب او آغاز گردید. محبت او نسبت بما به این خاطر نبود که ما افرادی دوست داشتنی بودیم. خیر، زمانی که ما دشمنان او بودیم؛ گناهکارانی خبیث و جسور و نفرت انگیز بودیم، به ما محبت کرد و جانش را فدای ما نمود! با وجود ننگین باری که داشتیم ما را متحمل گردید، و مصمم بود تا محبتش را بما عرضه بدارد. در ما چیزی نبود که لایق محبت او واقع شود. اگر در زندگی زناشویی شما، عشق و محبت از میان رفته، شوهران، شما باید آن را تغییر بدهید. اگر میخواهید از کلام خدا اطاعت کنید و از محبت عیسی نسبت به کلیسایش سرمشق بگیرید، شما باید سبب آغاز آن باشید. ممکن است بگویید: "من نمیتوانم به او محبت کنم، چون او مرا دوست نمیدارد". عیسی مسیح ما را زمانی محبت کرد که ما او را دوست نمیداشتیم. شما سر خانه خود هستید. اگر محبت در خانه شما کم شده و یا از بین رفته، مسئول آن شماست. خدا شما را مسئول ایجاد و بنای محبت در خانه خود نموده است. و خدا طریق آن را از طریق دادن از خود نشان داده است. شما باید وقت و جان و اقل و فکر و پول خود را بدهید. همین حال، شروع به برنامه ریزی کنید. برای هر روز از هفته آینده، برنامه ای برای ایجاد عشق و محبت به زنتان ایجاد نمایید. این خواست خدا است. از همین حال شروع کنید.

باید در نظر داشته باشید، که صرف نظر از هر چه محبت به زنتان میکنید، ممکن است او محبت متقابل را از خود نشان ندهد. و این نباید اشکالی را ایجاد کند. خدا خود نشان داد که این راه موفقیت آمیزی است. عشق و محبت شما میتواند بر همه چیز غلبه نماید. اما به شرط آن که جا خالی نکنید، و اگر لازم شده تا پای مرگ پیش بروید.

شما شوهران مسئول ایجاد عشق و محبت در خانه خود میباشید. در افسسیان ۵: ۲۵، از شوهران خواسته شده که زنان خود را محبت نمایند. از زنان خواسته شده که تسلیم شوهرانشان باشند (افسسیان ۵: ۲۲). البته چون تنها شوهر مسئول ایجاد و حفظ عشق و محبت در خانه است، زن خانه را از ابراز آن معذور نمیکند.

"قرار بود شما بمن نشان بدهید چگونه زنم را کنترل کنم. شما راجع به مطالب زیادی صحبت کردید جز آنکه چگونه میتوانم زنم را کنترل کنم!"

من آن را نیز گفته ام. بگذارید دوباره آن را شرح بدهم. وقتی پولس میگوید زنان خود را محبت کنید، این همان طریق کنترل کردن آنها است. زن را با عشق و محبت میتوان کنترل کرد. او را خدا چنان ساخته که محتاج به عشق و محبت شوهرش میباشد. وقتی بقدر کافی به او عشق و محبت وارد شود، او تحت کنترل خواهد بود. اگر اطمینان ندارید، خود آن را امتحان کنید.

## فهرست خود آزمائی شوهر خانه

آیا من حقیقتاً سر خانه خود هستم؟

---

۱. آیا از هر چه که در منزلم میگذرد اطلاع دارم؟

---

۲. آیا من کنترل آنچه اتفاق میافتد را دارم؟ آیا من رهبر و پیشگام خانواده خود در مسیری که راه می‌رود هستم؟

---

۳. آیا کنترل زن و فرزندان من در دست من هست؟

---

۴. آیا من حقیقتاً به زخم عشق و محبت نشان میدهم؟ دو نمونه امروز از آن را تعریف کنید؟

۱. \_\_\_\_\_

۲. \_\_\_\_\_

۵. آیا من مسئولیت خانواده خود را عهده دار هستم؟

---

اگر جواب های شما بخوبی آنچه باید باشد نبود، باید ترکیب زندگی خود را تغییر بدهید. در قسمت زیر، ده نمونه از نشان دادن عشق و محبت به زنان را بنویسید. آنوقت از همین امروز، شروع به انجام دادن آن نمایید.

۱. \_\_\_\_\_

۲. \_\_\_\_\_

۳. \_\_\_\_\_

۴. \_\_\_\_\_

۵. \_\_\_\_\_

۶. \_\_\_\_\_

۷. \_\_\_\_\_

۸. \_\_\_\_\_

۹. \_\_\_\_\_

۱۰. \_\_\_\_\_

## فصل هشتم انضباط با وقار

### افسیان ۶

- ۱: «ای فرزندان، از والدین خود در خداوند اطاعت کنید، زیرا کار درست این است.»  
 ۲: «پدر و مادر خود را گرامی دار»، که این نخستین حکم با وعده است.»  
 ۳: «تا کامیاب شوی و بر زمین عمر طولانی کنی.»  
 ۴: «ای پدران، فرزندان خود را خشمگین مسازید، بلکه آنها را با تعلیم و تربیت خداوند بزرگ کنید.»

امکان ندارد همه آنچه مربوط به این آیات می‌باشد را بتوان در اینجا عنوان کرد، چون صحبت زیادی راجع به مسئله انضباط وجود دارد. روابط صحیح و سالم فرزندان با والدین گناه کار، بطور طبیعی ایجاد نمیشود. احتیاج به کار و کوشش زیادی دارد.

ما در اینجا از پدر شروع میکنیم، همانگونه که پولس در آیه ۴ به او اشاره کرده، و ضمناً نکته ای چند را خطاب به فرزندان و جوانانی که ممکن است این فصل را بخوانند، خواهیم کرد. اولین سؤالی که مطرح میشود آن است که چرا پولس در ابتدا با پدر صحبت کرده؟ چرا راجع به فرزندان با مادر صحبت نکرده؟ مگر مادر از همان سرآغاز زندگی همراه فرزند نبوده؟ مگر وقت بیشتری را با فرزندان صرف نمیکنند؟

حد اقل دو دلیل وجود دارد برای آنکه پولس در ابتدا با پدر ها صحبت میکند. دلیل اول ممکن است به این خاطر باشد که پدر ها مشکل خاصی را با فرزندان دارند، یعنی آن ها را "خشمگین" میکنند. اما این دلیل عمده نیست. هنگامی که پولس با پدران صحبت میکند، با مادران نیز دارد صحبت میکند. خطاب به پدران صحبت میکند، چون آنها مسئول هر چه زناشان میکنند، میباشند. با خطاب به پدر، پولس دارد با کسی که خدا اختیار انضباط خانه را به او سپرده، صحبت مینماید. پدر سر خانه است. پدر در نهایت در برابر خدا پاسخگوی هر چه در خانه اش میگذرد میباشد. ما راجع به این موضوع در دو فصل گذشته صحبت کردیم. گفته شد که شوهر باید "از عهده اداره خانواده خویش نیک برآید و فرزندان را چنان تربیت کند که با احترام کامل، اطاعتش کنند" (اول تیموتائوس ۳: ۴).

وقتی پدر در حال اداره خانواده خود میباشد، لزومی ندارد که انضباط را شخصاً اجرا کند. او باید بیشتر از طریق زنش انضباط را اجرا نماید. در ایام قدیم، معلمین خصوصی و خدمتکاران خانه چنین وظیفه ای را نیز بعهد می‌گرفتند. امروزه پدران میتوانند به معلمین خصوصی و معلمین کلیسا چنین اختیاری را نیز بدهند. پدران میتوانند به طریق های مختلفی، اداره خانواده خود را بعهد بگیرند. با این حال، او باید بداند چه میگذرد و کنترل همه چیز را داشته باشد. خدا او را مسئول میداند. در نتیجه وقتی پولس میگوید "ای پدران"، او تنها با پدران صحبت نمیکند. او از مسئولیت پدران در تربیت صحیح فرزندان صحبت میکند.

البته شکی نیست که پدران نیز باید در تربیت فرزندان، نقش مستقیمی داشته باشند. آیاتی وجود دارند که دقیقاً این حقیقت را بازگو مینمایند. در تثیبه ۶، پدران را مسئول جواب به سؤالاتی که فرزندان راجع به ایمان دارند میکنند. البته این به آن معنی نیست که مادران حق چنین کاری را ندارند (دوم تیموتائوس ۱: ۵).

؛ تیتوس ۲: ۳ تا ۵). پدران باید نه تنها جواب سوالات فرزندان را بدهند، بلکه آنان را در خداشناسی آموزش بدهند. باید فرامین و مقررات خدا را به آنها توضیح بدهند و حاصل آن را در نقش زندگی فرزندان نیز ببینند. تعلیم و تربیت خدا شناسی نه تنها به طریق رسمی باید انجام شود، بلکه به طریق غیر رسمی نیز میتواند انجام بشود. در وقت بازی، راه رفتن، غذا خوردن، و غیره، میتوان از فرصت هایی که پیش میآیند استفاده کرد و زندگی خدا پسندانه را رواج داد. کلام خدا پدری را نشان میدهد که در تمام اوقات زندگی مشغول تعلیم و تربیت فرزندان در راه خدا است. در نتیجه، پدران نه تنها مدیر تعلیم و تربیت فرزندان میباشند، بلکه خود نیز در آن شریک هستند. خدا پدر را مسئول آنچه در خانه اش میگذرد میدانند.

وضعی را مجسم کنید که پدر به یک کلیسا میرود، اما مادر و فرزندان به کلیسای دیگری میروند. در کلیسایی که پدر میرود، تنها به کلام خدا ایمان دارند و از آن پیروی میکنند؛ ولی در کلیسای مادر اینطور نیست. مادر، بی ایمانی را پیروی میکند، و فرزندان روش مردمی را آموزش میبینند. در اینجا، پدر عهده دار مسئولیت خود نشده است. او باید اقدام به ایجاد همبستگی و یکپارچگی نماید. او باید اصرار بر این داشته باشد که فرزندان در راه ایمان به خدا تربیت و تعلیم بگیرند.

حال ببینیم پدران چگونه باید فرزندان خود را تربیت کنند. در وحله اول پولس میگوید فرزندان خود را خشمگین نکنید. پدران باید اطمینان حاصل کنند که هیچکس باعث خشمگین شدن فرزندان نخواهد شد. در آیه مشابهی که در کولسیان ۳: ۲۱ موجود میباشد، پولس میگوید: "ای پدران، فرزندان خویش را تلخکام مسازید، مبادا دلسرد شوند". نگذارید نشاط آنها از میان برداشته شود.

در میان جوانان امروزه روح خشم و تلخکامی را زیاد میتوان مشاهده کرد. تقصیر آن نیز بیشتر بر گردن والدین میباشد. والدین از تعلیم و تربیت فرزندان دست کشیده اند. تکیه کلامشان معمولاً این است: "چه فرقی میکند؟" فرزندان در خشم خود پشت به والدین میکنند و گوش و مغز و دلشان را میندند. حقیقتاً، دو کلمه خشم و تلخکامی نشانگر واقعی وضع آنها است. جوانان نسبت به انضباطی که از والدین خود بدست میآورند، آزرده و خشمگین و ناامید شده اند.

چه باعث آن شده است؟ چرا جوانان رنجیده و آزرده میشوند؟ چه باعث خشم آنها میشود؟ توجه داشته باشید که این آیه مربوط به انضباط میباشد. مسئله این است که انضباط غلطی مورد استفاده قرار گرفته شده است. آنوقت فرزند جوان تصمیم میگیرد که دیگر کافی است، دست کشیده و گوش نمیدهد. البته منظورم این نیست که جوانان حق دارند که خشمگین و دلسرد بشوند. ما همگی وظیفه داریم که مطابق با کلام خدا زندگی کنیم. ولی به هر حال وسوسه به خشمگین شدن وجود دارد، چون تحمل هر نوع انضباطی مشکل است، خصوصاً وقتی نحوه انضباط خارج از چهارچوب کلام خدا بوده باشد. حقیقت این است، که رنج و آزرده‌گی در جوانان زمانی ایجاد میشود که انضباط استفاده شده مطابقت با کلام خدا ندارد.

### کم انضباطی

نتیجه جالبی که پس از مشورت با جوانان زیادی بدست آورده ام این است که مسئله انضباط نیست، و حتی مسئله انضباط زیادی نیز نیست، بلکه مسئله بی انضباطی است که جوانان را دلسرد میکند. حال ببینیم حقیقت آن در کجا است. قوانینی که تنها زمانی که فرزندان مرتکب شکست آن ها میشوند، آشکار میگردند، باعث رنج و آزرده‌گی میشود. این انضباط نیست. تصور کنید که به جوانی گفته میشود:

"اگر فلان کار را بکنی، تنبیه خواهی شد". اما روز بعد فلان کار را میکند و تنبیه نمیشود. نتیجه چه خواهد بود؟ ثبات و پایه و اساس مستحکمی وجود ندارد. وقتی قوانین روز به روز تغییر میکنند، فرزندان نمیدانند چگونه رفتار کنند. وقتی والدین قوانین خود را به هر نحو و زمانی که بخواهند تأکید میکنند، فرزندان گیج میشوند. این قوانین در واقع قانون نیستند. آنها را تنها میتوان وسیلهٔ رنج و آزار جوانان خانه دانست. چنین قوانینی واضح نیستند، و مجازاتی که دارند معلوم نیست. وقتی قوانین مطابق با اوضاع و احوال والدین تغییر میکنند، فرزندان نیز ایمان و اعتقادشان وابسته به اوضاع و احوالی که خود دارند تغییر و تبدیل خواهد گردید. اما متأسفانه بیشتر انضباطی که اجرا میشود چنین است.

مریم کوچولو دوان دوان گل زیبایی را که از کنار رودخانه کنده بود، برای مادرش آورد. او با هیجان گل بدست وارد آشپزخانه میشود و با چشمان دوخته به مادر در انتظار نشاطی که بر چهرهٔ مادرش هست میبازد. ولی مادرش متوجه کفشهای گل آلود مریم کوچولو بود که زمین تازه واکس زدهٔ آشپزخانه را کثیف کرده بود. مریم به سختی تنبیه شد. عکس العمل او نسبت به این رویداد چه بود؟ "من میخواستم مادرم را خوشحال کنم، ولی بجای آن کتک خوردم!" مادرش گفت: "من بقدری خشمگین شده بودم که نزدیک بود موهایش را از سرش بکنم؛ او سزاوار چنین رفتاری نبود". مادرش میتواند بعد از ملاحظهٔ رفتار نادرستی که داشت، با مریم صحبت کرده و رابطهٔ صدمه دیده میانشان را تصحیح نماید. ولی این کار را نکرد، و رابطهٔ شان بدتر نیز شد. دفعهٔ دیگر، مریم ممکن است به مادرش دروغ بگوید، یا جواب پس بدهد، یا هر نوع شورش دیگری. مادرش نیز ممکن است بخاطر آنکه دفعهٔ قبل انضباط بیش از حدی را اجرا کرده بود، این دفعه همه چیز را نادیده بگیرد. دقیقاً بخاطر همین ناهماهنگی انضباط است که فرزندان دلسرد میشوند. معلوم نیست انضباط تا چه حد خواهد بود. شاید بستگی به حال پدر و مادر داشته باشد. حد و مرزها مشخص نیست. پدر و مادر میتوانند هر طور که بخواهند رفتار کنند. نتیجتاً فرزندان نیز آنطور که میخواهند رفتار خواهند کرد، و نهایتاً بر خورد ها ایجاد خواهند شد.

چرا والدین حد و مرزها را دائماً تغییر میدهند؟ چرا همه چیز بی ثبات است؟ یک دلیل تنبلی آنها است. نمیخواهند روی انضباط و تعلیم و تربیت کار کنند. انضباط نیاز به کوشش و بردباری دارد. اما والدین انتظار دارند فرزندانشان یک بار که شنیدند، عوض بشوند. اگر تغییری را نیز نبینند، نتیجه میگیرند که فرزندشان قابل تغییر نیست. از یاد برده اند که تغییر یافتن خودشان چقدر بطول انجامید. والدین انتظار دارند دیگران آنها را تحمل کنند، اما خود تحمل فرزندانشان را ندارند. در نتیجه، پس از دو یا سه بار تذکر و اجرای انضباط (در جایی که شاید دو یا سه هفته نیاز داشته باشد)، منصرف شده و دست برمیدارند. آنوقت تعجب میکنند که چرا تعلیم و تربیتشان عمل نمیکند. باید بیاد داشت که تعلیم و تربیت فرزندان احتیاج به وقت و حوصله دارد. در ضمن، احتیاج به قوانین و مقررات اعلام شده و بدون نقص و تأکید شده باشد.

جوانان احتیاج به حد و مرز دارند. میخواهند بدانند قوانین و مقررات چه هستند. وقتی مقررات خانواده ای را من بر روی کاغذ نوشتم و جریمهٔ حاصل از خلاف آن را نیز نوشتم، فرزندان نفس راحتی را کشیدند. حال میدانند در هر صورت چه خواهد شد. حال حتی پدر و مادرشان را مسئول اجرای قوانین نیز میدانند. جوانان لازم دارند بدانند حد و مرزشان نه تنها نسبت به پدر و مادر چیست، بلکه در رابطه با فرزندان دیگر خانه چیست. حال وقتی بچه های دیگر میخواهند خلافی را مرتکب شوند، او میتواند بگوید که طبق مقررات خانه چه بر سرش خواهد آمد، و خود را معذور بدارد. چنین مقررات ثبت شده به آنها آسایش و

اطمینان را میدهد. البته چنین برداشتی را نمیتوان از همه جوانان انتظار داشت، و بعضی احتیاج به تشویق یا تنبیه خواهند بود. اما هر کس که حتی کمی به آن فکر کند، امتیاز آن را درک خواهد نمود. مسئله در ابتدا، بی نظمی، نامرتبی، نااطمینانی است. (در انتهای این فصل، آیین نامه رفتار را بعنوان نمونه فراهم ساخته ام. تنها در صورتی که در نظر دارید بدون وقفه و بی تناقض آن را اجرا کنید، از آن استفاده نمایید). دلایل دیگری نیز برای رنج و آزرده‌گی فرزندان وجود دارد. یکی از آنها بی انضباطی است که حاصل از وجود مقررات زیادی است. بعضی از والدین فکر میکنند که ایجاد مقررات زیاد، انضباط را تضمین خواهد کرد. اما با ایجاد مقررات زیاد، والدین یا تبدیل به پلیس خانه خواهند شد، و یا (با احتمال بیشتر) در اجرای مقررات قصور خواهند نمود. هر دو امکان مضر میباشند. وقتی مقررات زیادی میباشند، باید دائماً مواظب بود تا هیچ یک از مقررات پایمال نگردند. هر قانونی را باید حفظ کرد، در غیر اینصورت تمام قوانین کلاً اعتبار خود را از دست میدهند. در واقع بهتر است آن قوانینی را که نمیتوان حفظ و پاسداری کرد را ایجاد نکرد، تا آنکه ایجاد کرده و صدمه را وارد آورد. وقتی پدر یا مادری قانونی را که وضع کرده اند را حفاظت نمیکند، نشان میدهند که جدی نیستند. همچنین نشان میدهند که قابل اعتماد نمیباشند. هر وقت میل و اشتیاق حفظ مقررات را داشتند، به آن عمل میکنند، و هیچکس نمیتواند پیش بینی کند کدام قانون در کدام زمان چنین واقع خواهد شد. این وضع بسیار نامرتبی را برای فرزندان ایجاد مینماید. آنها هیچوقت نمیدانند که چه خواهد شد، و چه انتظاری را داشته باشند.

هر گاه قانونی را وضع کردید، در صورت عدم اجرای آن باید جریمه ای که به خاطر آن نیز وضع کرده اید را مطالبه نمایید. حال اگر تعداد بیست و یا سی قانون را وضع کرده باشید، باید تمام وقت در حال پاسداری از آنها باشید. وقتی را برای کار دیگری نخواهید داشت. اما اگر دو یا سه قانون را وضع کرده و در حفظ آنها کوشا باشید، طولی نخواهید کشید تا فرزندان منظور شما را از انضباط بدست بیاورند. آنها خواهند دانست که وقتی قانونی از جانب شما وضع شده، همیشه از آن حفاظت نیز خواهد شد.

شما میتوانید از طریق وضع یک قانونی که به گونه صحیح حفظ شده انضباط را بیاموزید، تا بیست عدد قانونی را که نمیتوانید حفظ نمایید. وقتی نتیجه خوبی را از یک قانون بدست آوردید، آنوقت میتوانید قانون دیگری را وضع نمایید.

اشکال کار در این نیست که والدین نیت بدی دارند، بلکه کار را به درستی به انجام نمیرسانند. و نتیجتاً فرزندان رنج میکشند و "تلخکام" میشوند. والدین در ایجاد مقررات بسیار توانا هستند، ولی در حفظ و پاسداری از آنها بسیار ضعیف میباشند. شما چه حالی را بدست میآوردید، اگر فرزندتان مقررات بازی فوتبال را با شما دائماً تغییر بدهد؟ آیا شما نیز "تلخکام" نمیشدید؟

خدا برای زندگی سالم، تنها ده فرمان را داد. در باغ عدن تنها یک قانون وجود داشت. منظور آن اطاعت بود، و جریمه نقص آن نیز کاملاً مشخص شده بود. به آدم و حوا گفته شد که نباید از میوه آن درخت بخورند. این تنها قاعده ای بود که وجود داشت. جریمه نقص آن نیز بطور واضح به آنها شرح داده شده بود: "زیرا روزی که از آن خوردی، هر آینه خواهی مرد". قبل از آنکه گناهی ایجاد شود، خدا گفت: "نکن، و اگر کردی، نتیجه آن چنین خواهد بود". و هنگامی که چنین واقع شد، خدا جریمه را نیز مطالبه فرمود. انسان مرد. همانگونه نیز با قوم اسرائیل رفتار شد، وقتی وارد به سرزمین موعود شدند. قوانین خدا همراه با جریمه نقص و پاداش حفظ آنها (موعظه سر کوه عیسی مسیح) مشخص گردید. همه چیز از پیش مشخص شده بود. خدا گفت که اگر گناه کنند، در میان امتهای پراکنده خواهند شد. او خبر محاصره

وحشتناک شهر و خراب شدن آن را از پیش به آنها اطلاع داد. آنها کاملاً از جرائم اطلاع داشتند و میدانستند به چه دلیل پیش می‌آیند.

معمولاً قوانین و جریمه نقض آنها به هنگام جنگ و جدال روشن میشوند. این وقت مناسبی برای وضع کردن قوانین نمیباشد. وقتی مریم کوچولو دوان دوان گل زیبایی را که کنده بود، با کفشهای گلی وارد آشپزخانه شد، مادرش در کمال خشم به او گفت: "تو برای مدت يك هفته حق نداری از منزل بیرون بروی!" او چه کسی را تنبیه کرده بود؟ آیا ممکن خواهد بود برای مدت يك هفته دختر کوچکش را از بیرون رفتن منع نماید؟ چنین تنبیهی جایز نیست، چون مریم قبلاً از وجود چنین تنبیهی خبر نداشت. این قانون را مادرش در حال بحران عصبی وضع کرده بود. حکمتی در آن نبود.

دلیل دیگری که برای بی انضباطی وجود دارد، اختلافاتی است که والدین در مورد قواعد و جرائم آنها میان هم دارند. بجای آنکه این اختلافات را قبلاً حل و فصل کرده باشند، میگذارند وقتی که دیگر دیر شده به آن رسیدگی نمایند. آنگاه فرض کنیم پدر بیشتر ناراحت شده و میخواهد فرزندش را شدیداً تنبیه نماید، ولی مادر دلش میسوزد و جلوی او را میگیرد. گنجی و هرج و مرج ایجاد میگردد. فرزند نمیداند حرف و رفتار کدام یک را قبول کند و چون هر دو در مقام اقتدار قرار دارند، گنجی و شک و تردید برایش ایجاد میشود. لازم است که والدین قبلاً مسائل را پیش بینی کنند و تصمیم بگیرند در مقابل آنها چه کار خواهند کرد. اگر چنین نکنند، بجای آنکه تنبیهی که مناسب با جرم بوده باشد را بجای آورده باشند، احتمالاً قانون شکنی فرزند را وسیله اختلافات بیشتر میان یکدیگر خواهند نمود (۴).

بچه ها زیرک و هشیارند. بخوبی میفهمند کی والدین با هم اختلاف دارند. حتی خواسته و یا ناخواسته به چنین آتش ها سوخت نیز میافزایند. بعضی بچه ها از اختلاف میان پدر و مادر سو استفاده کرده و بخاطر بدست آوردن آنچه میخواهند، آنها را بجان یکدیگر میاندازند. البته باید قبول کرد که فرزندان از این کار و پیش آمد های آن، خود نیز بیزارند. وقتی مادر و پدری پیرامون مسائل خود گفتگوی کاملی را انجام دادند، و با این وجود به توافق نرسیدند، زن باید مطیع شوهر بشود. او هیچ وقت نباید جلوی فرزند با پدر فرزند مخالفت کند. نشان دادن اطاعت از پدر و قبول کردن مقام اقتداری که خداوند به او داده موضوعی حیاتی است.

معمولاً وقتی تفرقه به میان می‌آید که مسائل و مشکلات از طریقی جز کلام خدا حل شده باشند. خصوصاً وقتی دو خانواده با هم زیر یک سقف زندگی میکنند، یکی سعی بر آن دارد تا حق خود را در مقابل دیگری محفوظ بدارد، و این خود ایجاد مشکلات میکند. در هر خانه ای یک سر خانه وجود دارد، و آن مرد و صاحب خانه است (البته در خانه ای که مردی وجود ندارد، مادر در مقام سر خانه محسوب میشود). او حتی سر پدر بزرگ و مادر بزرگی است که با او در یک منزل زندگی میکنند. البته در این خصوص، تقسیم مسئولیت ها لازمه زندگی موفق خواهد بود. وقتی فرزندان با والدین خود زندگی میکنند (و یا همراه با فرزندان خودشان در منزل پدر و مادرشان زندگی میکنند)، مشکل آنکه اقتدار و حرف آخر را چه کسی دارد یقیناً به میان می‌آید. وقتی منزل مال پدر بزرگ و مادر بزرگ میباشد، اقتدار از آن پدر بزرگ است. اگر والدین بخواهند فرزندان خودشان را مخالف با عقیده پدر بزرگ و مادر بزرگ تربیت نمایند، بیش از دو راه برایشان باقی نیست. یا باید نظر پدر بزرگ و مادر بزرگ را در خصوص طریق تعلیم و تربیت جلب نمایند، و یا از منزل آنها خارج شوند.



مادرانی که توکل به داد و فریاد زدن میکنند، بالاخره ناامید خواهند شد. بچه‌ها توانایی آموختن آن را دارند که در کنار آبخاری زندگی کنند و صدای آن را نشنوند. پس از مدت زمانی به داد فریادها عادت خواهند کرد و منظور آن از بین خواهد رفت. علاوه بر این ایجاد شکست و ناامیدی را خواهد کرد.

### انضباط بیش از حد

انضباط بیش از حد نیز ممکن است فرزندان را به خشم آورد. بعضی از والدین مسیحی به راه تعلیم و تربیت این دنیا واکنش نشان داده‌اند. ولی کلام خدا معیار و الگوی مسیحیان است، نه چیز دیگری. کلام خدا همیشه تعادل را برقرار مینماید و هیچوقت افراطی نمیگردد. واکنش نسبت به هر چیزی، خود نشانه نوسان افکار میباشد که نهایتاً سرانجام بدی را خواهد داشت. والدین نباید نسبت به این دنیا واکنش داشته باشند و باید کلام خدا را اجرا نمایند.

البته برداشت‌های غلط نیز باعث ایجاد مشکلات میشوند. بعنوان مثال، پدر وقتی متوجه میشود که خدا اقتدار خانه را به او داده، لباس رسمی خود را میپوشد، کلاه رسمی خود را بر سر میکند و چوب دستی خود را برداشته و در منزل شروع به رژه رفتن میکند. گهگاهی نیز بخاطر یادآوری با چوب بر سر فرزندانش میزند. چنین برداشت و استفاده از کلام خدا اختیاری است و جایز نیست. به رخ کشیدن اقتدار خداوند به هر موردی اشتباه میباشد. حتی صحبت راجع به چنین قدرتی در جایی که دلیلی برای صحبت از آن وجود ندارد، کار اشتباهی است. معمولاً اشخاصی که میل دارند راجع به آن صحبت کنند، قوانین و احکام بسیار ناخوشایندی را نیز وضع مینمایند. اگر "احکام او باری گران نیست" (اول یوحنا ۵: ۳)، چرا مال ما باید چنین باشد.

زمینه دیگری که والدین مسیحی توجه کمی به آن میکنند، برنامه‌های روحانی دسته جمعی است. و معمولاً خانواده‌هایی که آن را انجام میدهند، طوری آن را انجام میدهند که گویی تنها به خاطر فرزندانشان میباشد. برنامه‌های روحانی باید خانوادگی باشد و بخاطر همه اعضای خانواده باشد. وقتی خانواده مسیحی باهم کلام خدا را میخوانند و چگونگی رابطه آن را با زندگی خصوصی خودشان مقایسه میکنند، آنگاه همه در بحث شرکت میکنند و آنوقت کلام خدا و موضوع آن به تمام خانواده مربوط میگردد. به این صورت است که کلام خدا جای عملی و سودمند خود را در زندگی روزانه افراد خانواده پیدا خواهد کرد. در این رابطه باید متذکر شد که فرزندان باید اختلاف نظر و اختلاف عقیده والدین خود را ببینند (چنین مسائلی را نباید از چشم فرزندان دور نگاه داشت). اما همچنین باید ببینند که این اختلافات چگونه از طریق کلام خدا حل میشوند. درسی که فرزندان میگیرند سودمندی کلام خدا در زندگی روزانه است، و به ویژه، حل مسائل زناشویی از طریق کلام خدا.

همراه تنبیه بیش از حد، تنبیه غیر منصفانه نیز جای دارد. مانند آن است که برای کوبیدن سوزن نازکی از چکش سنگین استفاده نماییم. چنین کاری بچه‌ها را دچار وسوسه خشم و طغیان خواهد کرد. نتیجه چنین رفتاری تربیت ابلهانه‌ای را همراه خواهد داشت. شخصی که تنبیه بیش از حدی را انجام میدهد، فرقی را تشخیص نداده است. بطور مثال فرزندی را در نظر بگیرید که به والدین خود جواب پس میدهد. البته هر گاه چنین رفتاری از آنها بسر میزند، باید با چنین جراتی که نشان دادند مقابله کرد. او را باید تنبیه کرد. باید به او آموخت که چنین رفتاری بی حرمتی به والدین است و گناه در برابر خدا. نه تنها باید آن را به او گفت، بلکه باید عواقب رنج و درد چنین رفتاری را نیز بچشد. حال ببینیم چگونه باید آن را انجام داد. ابتدا،

والدین باید توجه داشته باشند که با وجود عشق و دلسوزی که نسبت به اولاد خود دارند، چشیدن عواقب درد و رنج گناه، نه تنها ضروری است، بلکه باید توأم با توافق و خواست کامل والدین بوده باشد. اگر چنین نباشد، آنوقت مسائلی چون نفاق و دودستگی، جواب پس دادن لجوجانه، و نهایتاً شکست ارتباط سالم میان فرزند و پدر و مادرش ایجاد خواهند شد. بزرگترین مسئله ایکه میتواند ایجاد گردد شکست ارتباط سالم است. ارتباط سالم میان والدین و فرزندانشان حیاتی است. پس از طرفی باید توانست جواب پس دادن لجوجانه فرزند را در معرض تنبیه منصفانه قرار داد، و همچنین راجع به مسئله ای که فرزند به میان آورده و مشکلی که آن ایجاد کرده بحث و گفتگو کرد. فرزند نیاز دارند از دلیل و برهان والدین خود آگاهی داشته باشند، و باید به درستی نقطه نظر ها را در بحث و گفتگو برای ایشان فاش نمود. از طرفی بحث و گفتگو ممکن است ثابت کند که به دلیل ندانستن اطلاعات کامل، والدین در واقع در اشتباه بوده اند. آنوقت بحث و گفتگو نیاز به داشتن ارتباط سالم را ثابت نموده و صلح و آشتی را به میان خواهد آورد.

وقتی فرزند عقیده ای دارد که ارزش شنیدن دارد، باید اجازه آن را به او داد (البته باید از او خواست که با روح سالم آن را عنوان کند). دلیل آنکه فرزند از معاشرت و ایجاد ارتباط با والدین خود دست بر میدارند معمولاً به این خاطر است که والدین به حرف های آنها گوش نمیدهند. وقتی با "خفه شو" و یا حتی بی اعتنایی مواجه میشوند، فرزند دچار وسوسه قطع روابط خواهند گردید. بخود میگویند "چه فایده"، و در غضب خود تصمیم میگرد که با اشخاص دیگری صحبت کند. نتیجتاً والدین باید بیاموزند که میان جواب پس دادن لجوجانه که نیاز به تنبیه دارد، و ابراز عقاید معتبر فرزند که نیاز به تشویق دارد، بخوبی بتوانند تشخیص بدهند.

ممکن است پرسید "چگونه میتوانم چنین تشخیصی را بدهم؟ سؤال بجایی است و کاری است مشکل. اما چرا تنها شما باید فرق را تشخیص بدهید؟ بگذارید فرزند تشخیص میان این دو را خود بدهد. وقتی آنقدر بزرگ شده اند که فرق میان جواب پس دادن و عقیده معتبری داشتن را میتوانند تشخیص بدهند، مسئولیت آن را به آنها واگذار نمایید. حتی فرزند کوچک نیز میتوانند همکاری کنند و نشانه ای از نیاز به ایجاد ارتباط صحیح را ابراز نمایند. میتوانید راجع به چنین نشانه ای با آنها گفتگو کرده و به توافق برسید. یا میتوانید با اصطلاح "عرضی دارم" توافق کنید که نشانه نیاز به گفته گوی صحیح و لازم میان شما بوده باشد. در این صورت، هر گاه در موقع تنبیه، فرزند چنین اصطلاحی را (عرضی دارم) عنوان میکند، اطمینان دارد که به او گوش داده خواهد شد. نه تنها کاربرد چنین نشانه ای، به فرزند امکان شنیده شدن را میدهد، بلکه به والدین نیز فرصت فکر و تصمیم راجع به رفتار یا گفتار بعدی را خواهد داد. و بهتر از همه، مسئولیت تشخیص میان آن دو را به فرزند واگذار کرده است. درحقیقت مسئولیت آن به او تعلق دارد. البته باید او را هشدار داد که این امتیازی است که به او داده شده تا برای خیریت خودش بکار برده شود، و نه آنکه از آن سوء استفاده بگردد. مثلاً نباید از آن برای استفاده جواب پس دادن لجوجانه بشود. او نباید از آن استفاده کند تا تنها احساسات خودش را عنوان نماید. این امتیازی است که به او داده شده تا بتواند حرف صحیح و سالمی را که راجع به مورد پیش آمده میخواهد عنوان کند را بزند. راهی است برای حفظ ارتباط فرزند با پدر و مادرش و تنها به این منظور باید استفاده گیرد.

بخش دیگری که تنبیه بیش از حد به آن مربوط میشود، اهمیت شناخت میان قواعد و مقرراتی است که باید مورد تأکید قرار گیرند، و آنچه که باید اجازه داد تا فرزند خود بیاموزد. وقتی بچه کوچکی به سنی

میرسد که آمادهٔ آموختن تاب سواری است، تاب برای او جذابیت زیادی دارد. او میخواهد یاد بگیرد، اما بچهٔ بسیار کوچکی بنظر میرسد. ولی تاب گویا برایش همه چیز در این دنیا شده. مادر از خود میپرسد "آیا بگذارم این بچه ای که با سختی راه میرود سوار تاب بشود؟" او نمیخواهد چنین کاری را بکند. میداند که اگر بگذارد آنوقت بچه به زمین خورده و آسیب خواهد دید. خون ریخته خواهد شد. نتیجتاً دست کشیده و آن را به روز دیگری موکول میکند، اما وقتی آن روز شوم فرا رسید، چه کار خواهد کرد؟ اگر حکیم بوده باشد، بچه را روی تاب گذاشته و آموزش میدهد که چگونه تاب بخورد و چگونه تاب نخورد. با او خواهد ماند تا یاد گرفته باشد، ولی بالاخره وقت آن میرسد که باید بچه را ترک کند و او را به حال خودش بگذارد. نمیتواند برای همیشه کنار فرزندش بماند. در نتیجه صحنه را ترک کرده و با ترس و لرز منتظر فریاد اجتناب ناپذیر میشود. وقتی فرا رسید، و آن حتمی است، بچه زخمی خواهد شد. ولی بچه باید از زخمها نیز درس خود را دریافت کند.

اما اگر همان فرزند به سوی اجاق گاز روانه شد تا آتش زیبایی که روی آن است را با دست خود بگیرد، مادرش چه کار خواهد کرد؟ آیا بخود میگوید "بگذارم از زخمها درس خود را دریافت کند!" البته که نه. او سریعاً بر روی دستش میزند و میگوید نه. بخاطر او، او را از صدمات جدی حفظ مینماید. والدین باید تشخیص میان نوع مواردی چون تاب سواری و دست به آتش زدن ها را بیاموزند. و بیاد داشته باشید که همیشه در سنین کوچک ساده تر است و بعد رفته رفته مشکل تر میشود. حال از خود بپرسید "شلوار جین پوشیدن و موی سر را بلند نگاه داشتن مانند موضوع تاب سواری است و یا موضوع دست به آتش زدن؟" چنین سؤالی را باید از خود بکنید. یا فرض کنید فرزند پانزده ساله شما میخواهد مواد مخدر را امتحان کند. آیا این مانند موضوع تاب سواری است یا موضوع دست به آتش زدن؟ آیا فرقی میان بلند نگاه داشتن موی سر و مصرف مواد مخدر وجود دارد؟ آیا زخم هایی هست که در موارد خاص اجازهٔ آن را باید داد، و در خصوص موارد وخیم باید ایستادگی کرده و "نه" گفت؟

مثال دیگری از تنبیه بیش از حد، "نه" گفتن به همه چیز است. این موضوع بسیار مهمی است که ارزش فکر کردن راجع به آن را دارد. بعضی پدر و مادر ها حرفی جز "نه" را با فرزندانشان بکار نمیبرند. فرض کنید هر بار با همسر و یا شخصی که با او نزدیک هستید صحبت میکنید، در جواب به شما بگوید "نه" و یا "نکن". فرض کنید هیچ حرف تشویق آمیز و قدر دانی برایتان وجود نداشت. فرض کنید در محل کارتان همه با پرخاش گفتار و رفتار شما را ملامت میکردند. تنها چیزی را که مشاهده میکردند، اشکالات شما بود. فرض کنید هیچوقت در محبت اشکالات شما را نادیده نمیگرفتند. هر گاه چیزی را میخواستید، اشکالی را در آن پیدا میکردند و بالاخره "نه" را در لابلای بدگویی ها میگنجاندند. حال و احوال شما پس از آن چه خواهد بود؟

اما با این وجود خود میدانید که پدر مادرانی هستند که دقیقاً اینگونه با فرزندانشان رفتار میکنند. هیچوقت صحبت از کار های خوب آنها نمیکنند. از تشویق کردن فرزندانشان امتناع میورزند. بعکس، سر و صدا ها و شکستن ها و کثافت کاری ها است که نظر آنها را جلب مینماید. البته این ساده ترین راه است. نکات منفی جلب توجه میکنند. پدر مادر میخواهند آن نکات منفی را از میان بردارند تا خیالشان راحت باشد. اما پدر مادران مسیحی نباید چنین روشی را در خود راه بدهند. آنها نباید زمانی را که فرزندانشان اطاعت کردند و رفتار صحیحی را داشتند فرموش کنند. زمانی را که باعث ناراحتی و خجالت زدگی پدر و مادر

نشندند را نباید از خاطر دور کنند. ستایش کردن آنچه نیکوست، به مراتب مشکل تر از محکوم کردن بدی ها است.

حکم "پدر و مادر خود را گرامی دار" (افسیان ۲: ۶) حکم جالبی است چون مثبت میباشد. مانند "دزدی مکن" و یا "قتل مکن" که منفی هستند نمیشد. همه احکام خدا منفی نمیشدند؛ ولی تعدادی هستند. ولی بیاد داشته باشید که حکمی که به فرزندان داده شده مثبت میباشد "پدر و مادر خود را گرامی دار". نکته مثبت دیگری را که پولس به آن اشاره میکند این است که آن اولین حکمی است که وعده ای را به همراه دارد: "تا کامیاب شوی و بر زمین عمر طولانی کنی". این وعده ای است همراه تشویق و پاداش. پدر مادران مسیحی باید بیش از هر کس دیگری از محاسن ایجاد انگیزه و پاداش برای تربیت فرزندانشان اطلاع داشته باشند.

روانشناسانی که پیرو رفتارگرایی هستند نیز صحبت از پاداش میکنند، اما در حقیقت نوعی دست کاری توأم با حيله بیش نیست. آنها هیچ اهمیت و احترامی نسبت به شباحت خدایی که در بچه هست ندارند. در تغییر و تبدیلی که در بچه رخ داده هیچ جایی برای کار روح القدس وجود ندارد. جایی برای عیسی مسیح که به دنیا آمد و با ریختن خون خود کفاره گناهان گردید نمیشد. اما بچه هایی نیز هستند که علاوه بر بزرگسالان، ایمان به عیسی مسیح دارند. نه تنها دلشان پاک شده، بلکه روح القدس نیز طبیعت گناه آلودی را که با آن به دنیا آمدند را پاک نموده. از روح القدس قدرت میگیرند و احکام خدا را بجای میآورند و پاداش آن را نیز بدست میآورند. رفتارگرایان این دنیا ارزشی برای انسان آنطوری که خدا دارد، را ندارند. با این وجود بیش از مسیحیان (بطریق اشتباه) صحبت از پاداش میکنند. حکم عنوان شده خدا بخوبی نشان میدهد که خدا چگونه بچه ها را تشویق میکند. او پاداش را جلوی رویشان میگذارد. پاداش ها تنبیه ها را منع نمیکند. ولی جالب اینجا است که در این حکم، تمرکز بر پاداش میباشد.

حال لازم است موضوع مهمی را روشن کنم. تنبیه با ترکه کتاب مقدسی است. استفاده از ترکه در امثال سلیمان به دفعات دفاع شده. بچه را باید در موقعی که ضرورت دارد، با ترکه تنبیه کرد. "حماقت در دل طفل بسته شده است، اما چوب تأدیب آن را از او دور خواهد کرد" (امثال ۱۵: ۳۲). همانگونه که مسیحیان در استفاده از پاداش کوتاهی کرده اند، از ترکه بعنوان طریق تنبیه کتاب مقدسی نیز غفلت کرده اند. استفاده از ترکه، نوعی تنبیه سریع و رحیم است. البته بچه ها در خصوص رحیم بودن آن شک میکنند. اما رحیم ترین راه تنبیه ترکه است. البته کتاب مقدس از صدمه و جریحه وارد کردن صحبت نمیکند و منظور این آیه نیز آن نیست. اما کار برد ترکه از روی حساب، با قصد و منظور، و همراه محبت، رحیم ترین راه تنبیه است. امروز زندانیان را میبینیم که سالهایی را در حبس عمدی بسر میبرند بدون آنکه اصلاحی در ایشان صورت گرفته باشد. شاید ۳۹ عدد شلاق بی فایده نباشد. امکان دارد زندانی را بتوان زودتر رها کرد تا زندگی دوباره خود را دنبال کند.

اما در خصوص بچه ها، وقتی آنها را در مقابل دو نوع تنبیه مختلف جسمانی و یا تحریم امتیازات گوناگون قرار میدهیم، همواره تنبیه جسمانی را که سریع انجام میگیرد را بر تنبیه طولانی تحریم امتیازات ترجیه میدهند. کیست که میگوید ایجاد تحریمات مختلف رحیم تر است؟ روزانه باید او را تحت کنترل قرار داد، و روی سرد و خشنی را به او ارائه داد. آیا چنین محدودیت زمانه ای که عذاب را همراه دارد را میتوان رحیم دانست؟ خیر، چیزی جز شکنجه طولانی نیست.

بهترین راه این است که از او خواسته شود تا خم شده و ترکه را احساس نماید. ترکه را نیز باید سخت و با منظور زد. کوچکترین شک و تردیدی نسبت به منظور و هدف از استعمال از آن، آن را بی فایده خواهد نمود.

تنبیهات سریع و بجا، چنین اجازه ای را نیز میدهند تا روابط حسنه دوباره برقرار گردند. وقتی تنبیه پایان رسید، دیگر لزومی ندارد دلچرکی ادامه یابد. در وقت تنبیه، او داد و فریاد میزد، ولی پس از آن میتوانید او را در آغوش خود بگیرید و محبت خود را دوباره ابراز نمایید.

### تعلیم و تربیت

در افسسیان ۶ : ۴ پولس اختار میکند، که فرزندانان را خشمگین مسازید " بلکه آنها را با تعلیم و تربیت خداوند بزرگ کنید". خدا نه تنها به ما گفته چه کار نکن، بلکه گفته چه کار بکن و چگونه آن را بکن. خدا به والدین فرمان داده که فرزندانان را در راه او تربیت کنند. ایشان را عقیم نگذاشته و نه به راههای خودشان رها کرده.

ابتدا توجه داشته باشید که تربیت از خدا است. هر نوع اختیار واقعی تعلیم و تربیت از خدا است: "تعلیم و تربیت خداوند". ثانیاً همه تعلیم و تربیت باید از او باشد، بطوری که منعکس کننده تعلیم و تربیتی که خود والدین نیز از خدا داشته اند بوده باشد. اگر شما فرزند حقیقی خدا هستید، تأدیب خواهید شد (عبرانیان ۱۲: ۵). شما نیز کتک خواهید خورد. اگر حقیقتاً فرزند خدا نیستید، تنبیه خدا را دریافت نخواهید کرد. اگر حکم خدا را نادیده گرفته باشید، روزی تأدیب خدا را خواهید چشید. اما اگر فرزند خدا هستید، برکات تأدیب و انضباط خدا را در همین دنیا دریافت خواهید نمود. نتیجتاً طریق انضباط والدین نیز باید بگونه خدا باشد. آنها باید پرورش و سرزنش (یا تعلیم و انضباط) را بکار برند. این همان تعلیم و تربیتی است که خدا بکار میبرد. در تثبیه ۱۱: ۱ ب میخوانیم: "و ودیعت . . . او را در همه وقت نگاهدار". آن را مطالعه کنید و بفهمید، و استفاده نمایید.

حال ببینیم این تعلیم و تربیت خداوند چیست. منظور از "تعلیم"، آموزش سازمان یافته میباشد. این آموزش دارای برنامه ای است که به هدف مشخصی میرسد و از شیوه خاصی استفاده میکند تا به آن برسد. صبر و شکیبایی توأم با کوشش مصرانه را در بر دارد تا تعلیم مورد نظر، زندگی درستی را در بچه پدید بیاورد. آموزشی است که ترکه را به دنبال دارد. ولی آموزشی است که موفقیت ها را نیز پاداش میسراند. مد نظر، نیاز هشیارانه و تلاش حساب شده ای است تا تغییری را در بچه ایجاد کند، و یا موردی را وارد زندگی بچه نماید. منظور از تعلیم این است، و کلام خدا معیار اینگونه تعلیمات میباشد.

حرف بعدی، "تربیت" یا "تأدیب"، یعنی مشاهده کردن چیزی در بچه که میدانید درست نیست و باید تغییر داد. در این خصوص باید بچه را با آنچه درست نیست آشنا ساخت و آنچه کلام خدا در خصوص آن میگوید را به او فهماند. پدر و مادر باید در واقع از فرزندان بخواهند آموزش لازم را فرا گرفته و انضباط را خود در دست بگیرد. اگر چه این کلمه صحبت از انضباطی میکند که از خارج وارد میگردد، به نظر افرادی منظور انضباط درونی است که از طریق مجاب شدن او ایجاد میشود. منظور سرزنشی است که وارد دل میشود و در مد نظر او میماند.

در اینجا است که روانشناسان لغزش میخورند. رفتارگرایان بچه ها را همانگونه تعلیم میدهند که ما سگها را تعلیم میدهیم. رفتار گرایی و مکتب مسیحی دو نوع تعلیمی هستند که مجزا از یکدیگرند. بچه ها را

نمیتوان آموخت چطور مانند سگ غل بخورند و جفتک بزنند. مسیحیان باید به روابط فرزندشان با خدا و همچنین با خودشان اهمیت زیادی بدهند.

با مرور زمان، تکیه بر انضباط باید از انضباط خارجی به انضباط درونی تبدیل گردد. والدین باید مربی فرزندانشان باشند، ولی بدانند چه وقت عقب نشسته و بگذارند مسئولیت را فرزندشان خود بعهده بگیرد. برنامه "درس فرا گیر/ امتیاز کسب کن" که در انتهای این فصل مشاهده میشود، وسیله ایست برای ایجاد چنین تغییرات.

در نتیجه، انضباط با وقار نه تنها برنامه سازمان یافته ایست که هدف مشخصی را به ارمغان میآورد، بلکه موجب شدن بچه را در انجام آنچه خدا گفته در اولویت بیشتری قرار میدهد. او به شکل خدا آفریده شد، و باید در دلش با کلام خدا تماس حاصل نماید. این آن پیغامی است که صحبت از محبت خدایی میکند که خودش را برای قوم خود فدا کرد، که ابتدا باید به دل فرزندان ما بنشیند تا آنها را به توبه و ایمان هدایت نماید. پدر و مادر ها باید آنها را نسبت به گناه مجاب سازند، به توبه راهنمایی کنند، و به جانب منجی هدایت نمایند. سپس نیز باید بطور مداوم آنها را به آنچه خدا از آنها میخواهد آشنا کنند، و نه تنها با ترکه بلکه با تشویقی که از صلیب سرچشمه میگیرد آنها را هدایت کنند.

خدا وقتی ما را مورد انضباط خود قرار میدهد، کار های بسیاری را انجام میرساند. مواردی از این انضباط کامل را عنوان کردیم خصوصاً در مقابل با کم انضباطی و انضباط بیش از حد. اما در خلاصه بگذارید اینگونه بیان کنیم: خدا خواست خود را واضح به ما گفته. او احکام را بیان کرده و جزای شکست این احکام را نیز قبلاً بیان کرده. وقتی حکمی شکسته شود، او دنباله آن را اجرا میکند. این مبنای انضباط ثابتی است که در کلام خدا میبینیم. با وجود شکستهای گناه آلودمان، باید فرزندانمان را هر چه بیشتر در راه خدا تعلیم و تربیت نماییم.

### قواعد ادبی

جرم	تنبیه	مجری آن	در چه زمانی
سرپیچی کلی			

در جدول بالا قوانین و مقرراتی را که والدین با توافق به آن رسیده اند را همراه تنبیه ها و غیره، یادداشت کنید. وقتی این نوشته مورد تأیید پدر و مادر قرار گرفت، آن را به فرزندان خود داده و به او توضیح دهید. اگر سؤالی یا پیشنهادی دارند، بگذارید بازگو نمایند و آنرا ضمیمه جدول بنمایید. اقتدار با شما است، و لزومی ندارد آنچه که پیشنهاد سازنده ای نیست را قبول کنید. وقتی جدول مورد نظر کامل شد، آنرا اجرا کنید. در ابتدا با بیش از سه قانون شروع نکنید (بهتر دو قانون است). اطمینان حاصل کنید که هر خلافی تنبیه مورد نظر خود را دنبال داشته است. کپی این قوانین را در مکانی که در رؤیت عموم واقع میشود بگذارید.

## انجام مسئولیت / دریافت پاداش

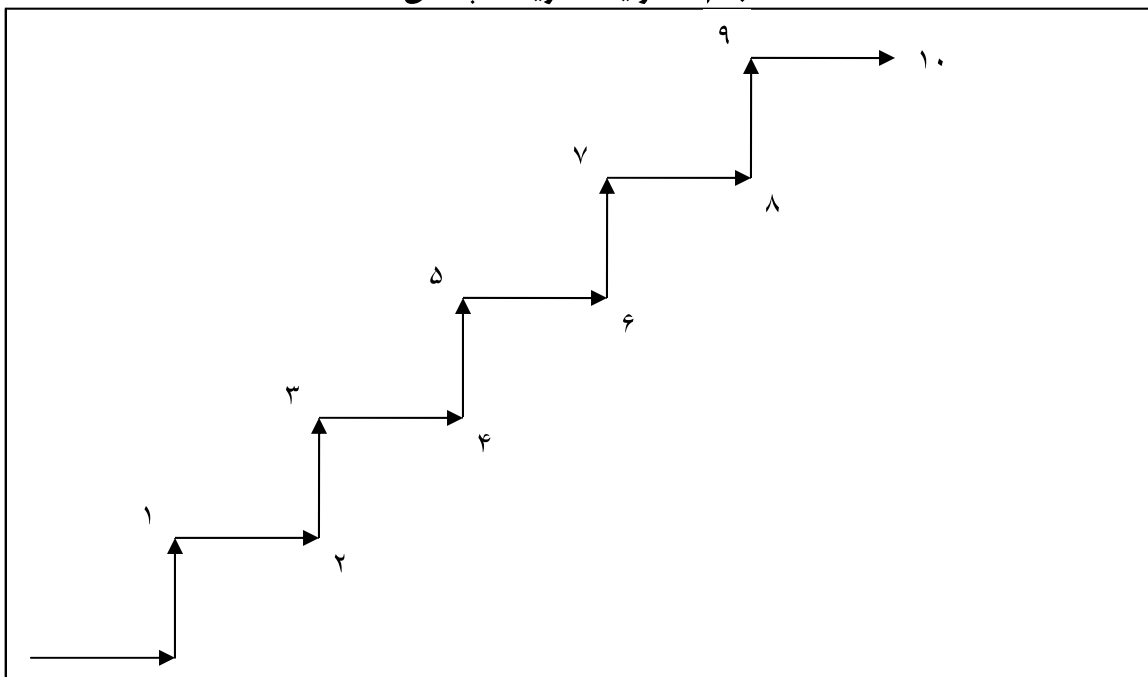

انجام مسئولیت (کار)	دریافت پاداش (امتیاز)
۱.	۲.
۳.	۴.
۵.	۶.
۷.	۸.
۹.	۱۰.

در گردهم آیی خانوادگی، والدین باید برنامه "انجام مسئولیت / دریافت پاداش" را به فرزندشان توضیح بدهند. اساس این برنامه بر اصل کتاب مقدس مبنای بر آنکه انجام مسئولیتی، امتیاز مسئولیت بیشتری را خواهد داد استوار میباشد (متی ۲۵: ۲۱، ۲۳، ۲۹). ابتدا والدین جویای ده امتیازی که مورد پسند فرزندشان میباشد میشوند. سپس پنج عدد از این امتیازات را انتخاب کرده و در مقابل اعداد ۲ و ۴ و ۶ و ۸ و ۱۰ مینویسند. سپس والدین در مقابل اعداد ۱ و ۳ و ۵ و ۷ و ۹ میتوانند پنج مسئولیت (کاری) را که میخواهند فرزندشان انجام آنها را بیاموزد را یادداشت نمایند (در این مورد لازم است که قبلاً والدین به توافق رسیده باشند). مسئولیت ها باید از ساده ترین شروع بشود و به مشکل ترین ختم گردد. امکان بدست آوردن بالا ترین (و پسندیده ترین) امتیازها انگیزه زیادی را در فرزند بوجود میآورد. هر مسئولیتی را فرزند باید قبلاً آموخته باشد تا امتیاز آن را دریافت کند. این به آن معنی است که هر مسئولیتی چند بار بطور دائم باید انجام بشود تا امتیاز آن داده شود. رفتن به پله بالا تر نیز در صورتی امکان پذیر خواهد بود که مسئولیت هایی که در پله های پائین تر وجود دارند بطور دائم در حال انجام شدن میباشند. در این صورت لازم است که امتیازها نیز بزرگتر از امتیاز پیشین خود بوده باشند، و هر امتیازی، امتیازی بزرگتری را ایجاد سازد.

## فصل نهم

### چگونه باید با شوهر بی ایمان زندگی کرد

در طول تاریخ کلیسا، زنان بسیاری بوده اند که شوهرانشان بی ایمان بوده اند. در روزگار مسیح، زنان پای صلیب ایستادند، در حالی که مردانشان پا به فرار گذاشتند. این تفسیر جالبی است از زنان. شاگردان مسیح رفته بودند، ولی زنان ماندند. آیا از خود پرسیده اید که شوهران این زنان که بودند و کجا بودند؟ در روز رستاخیز نیز زنان بودند که صبحگاهان به آرامگاه آمدند. نتیجتاً بنظر میرسد که از ابتدا، کلیسا با موضوع زنان ایماندار که شوهرانشان ایماندار نبودند روبرو بوده است. موضوع بقدری عادی است که کلام خدا در آن رابطه سخن گفته است.

ابتدا باید متذکر شد که خدا ازدواج ایماندار را با بی ایمان تشویق و پشتیبانی نمیکند. در اول قرنیتان ۳۹۷، پولس میگوید که مسیحیان باید ازدواجشان تنها "در خداوند باشد". معنی این عبارت در ایمان مشترکی است که مسیحیان به عیسی مسیح دارند و آنها را قسمتی از بدن مسیح میسازد. نتیجتاً میتوان گفت که با هم "در مسیح" و یا "در خداوند" میباشند. هیچ جایی از کلام خدا تخفیفی راجع به وصلت ایماندار با بی ایمان داده نشده. مسیحیان تنها با مسیحیان دیگر میتوانند ازدواج کنند.

در نتیجه وقتی کلام خدا را میبینیم دستوراتی را به زن ایماندار که شوهرش بی ایمان است داده، منظور آن نیست که ازدواج ایماندار را با بی ایمان تصدیق کرده است. ویژگی را بیان میکند که یکی از طرفین ازدواج ایماندار شده است. این امری عادی است. و معمولاً نیز زنان هستند که ایمان میآورند و نه شوهرانشان.

دلیل چنین رویدادی را مشکل میتوان یافت. امروزه در کلیسای Reformed Presbyterian که این نویسنده آشنایی زیادی را با آن دارد، مردان در اکثریت هستند. به این خاطر ما خدا را شکر میکنیم. خدا ما را با مردان بسیاری برکت داده. کلیسا های دیگر ممکن است این مشکل را بیشتر از ما داشته باشند. به این دلیل همگی باید از آنچه خدا در این رابطه میفرماید با اطلاع باشیم. و در این زمینه از مطالعاتمان، میتوانیم مواردی را که مربوط به بشارت دادن به بی ایمانان میباشد را نیز بیاموزیم. اما اساساً قواعد زندگی مسیحیان در خانه خود را میآموزیم. هیچ کدام از این نصایح را نمیتوان از دیگری جدا کرد، و اصول آنها شامل یکایک تجربیاتی که ما مسیحیان داریم نیز میگردد. در نتیجه، از آنجایی که این فصل مربوط به اشخاصی است که شوهرانشان بی ایمانند، پیام آن برای همه ما نیز میشود. شوهرانی که نشان بی ایمان هستند، میتوانند با طریق "رهبری محبت آمیز" که در فصلی به همان نام شرح داده شده استفاده نمایند.

باید این نکته را تأکید کرد که کلام خدا زندگی ایماندار را با بی ایمان، در صورتی که شخص بی ایمان بخواهد به زندگی مشترک ادامه دهد را واجب میدانند. یک مسیحی نباید زوج بی ایمان خود را رها کند. خدا اصرار دارد که او باید به زندگی زناشویی خود ادامه دهد. این حکم واضح خدا است. پولس در اول قرنیتان ۷: ۱۲ تا ۱۶ راجع به این موضوع صحبت کرده است. در آیه ۱۲ میگوید: "به بقیه میگویم - من می گویم نه خداوند...". (منظور او این نیست که با اقتداری که از خداوند گرفته صحبت نمیکند. آنچه قبلاً نوشته بود انعکاسی بود از آنچه عیسی مسیح خود در زمان حیاتش به شاگردانش گفته بود. اما آنچه حال میگوید ماوراً صحبت‌های عیسی مسیح است. او راجع به موضوعی صحبت میکند که عیسی راجع به آن



چیزی نگفت. عیسی مسیح تنها در مورد ازدواج دو ایماندار صحبت کرد. ولی باید در نظر داشت که در اینجا عیسی مسیح است که از جانب پولس دارد صحبت میکنند).

### اول قرنتیان ۷

۱۲: "به بقیه می گویم - من می گویم نه خداوند - که اگر برادری همسر بی ایمان دارد و آن زن حاضر است با او زندگی کند، آن برادر نباید زن خود را طلاق گوید."

۱۳: "همچنین اگر زنی شوهر بی ایمان دارد و آن مرد حاضر است با او زندگی کند، آن زن نباید از شوهرش جدا شود."

۱۴: "زیرا شوهر بی ایمان به واسطه همسرش تقدیس می شود و زن بی ایمان به واسطه شوهرش در غیر این صورت، فرزندان شما ناپاک می بودند؛ اما چنین نیست، بلکه آنان مقدسند."

۱۵: "اما اگر آن که بی ایمان است بخواهد جدا شود، مانع مشوید. در چنین وضعی شوهر یا زن مؤمن اجباری ندارد با او زندگی کند. ولی خدا ما را به صلح و آشتی خوانده است."

۱۶: "زیرا ای زن، از کجا می دانی که باعث نجات شوهرت نخواهی شد؟ و ای مرد، از کجا می دانی که همسرت را نجات نخواهی داد؟"

از این واضح تر نمیتوان صحبت کرد. پولس میگوید که اگر بی ایمانی بخواهد به زندگی زناشویی خود ادامه دهد، زن یا مرد ایماندار حقی در برابر خدا ندارد که از او جدا شود.

چرا پولس چنین حرفی را میزند؟ او نه تنها دستور را میدهد، بلکه دلیل آن را نیز میدهد. ایماندار باید بخاطر فرزندان و همسرش، به زندگی زناشویی ادامه دهد: "زیرا شوهر بی ایمان به واسطه همسرش تقدیس می شود و زن بی ایمان به واسطه شوهرش در غیر این صورت، فرزندان شما ناپاک می بودند؛ اما چنین نیست، بلکه آنان مقدسند." در اینجا امکان ندارد وارد بحث آنچه مقدس و ناپاک است شد. اما حد اقل میشود گفت: آن شخص دیگری که با ایماندار در یک خانه زندگی میکند، رابطه بخصوصی را با خدا دارد، و این رابطه را نمیداشت اگر آن ایماندار در آنجا نبود. این رابطه در چه اندازه ای است؟ چیست که آن ایماندار به بی ایمان میدهد (چه به شوهرش یا فرزندش)؟ این سؤالات را نیز مشکل میتوان پاسخ داد. واضح است که بودن ایماندار پاکی را ایجاد میسازد و جدا میگرداند (در پیدایش ۱۸: ۲۲ تا ۳۳ گفته شده که حضور نیکان تأثیر حفاظت را دارد). بخاطر حضور ایماندار در خانه، همسر بی ایمان و یا فرزندش موقعیت خاصی را دارند. لاقلاً میتوان با اطمینان گفت که انجیل خداوند در دسترس آنان میباشد. و همچنین میتوان گفت که میوه روح القدس که در ایماندار زندگی میکند، وارد خانه شده است. کار او را میتوان بچشند و قدرت او را میتوانند ببینند (عبرانیان ۶: ۴ و ۵). فرا تر از آنچه گفته شد را مشکل میتوان بیان نمود.

پولس در ادامه میگوید اگر بی ایمانی زندگی زناشویی را رها کند، وضع تغییر یافته است (آیات ۱۵ و ۱۶). بی ایمانی که با بی ایمان دیگری ازدواج کرده بود و حال همسرش ایماندار شده، با وضعیت تازه ای روبرو شده که انتظار آن را در ابتدا نداشت. حال همسرش کتاب مقدس را میخواند و دعا میکند و به کلیسا میرود. دیگر دروغ نمیگوید و بسیاری از کارهایی را که مشترکاً میکردند نمیکنند. از دیدگاه او، ممکن است همسرش به شخص رنج آوری تبدیل شده باشد. ممکن است بگوید: "تو آن شخصی که با او ازدواج کردم نیستی. تو به آن چیزهایی که من اعتقاد داشتم اعتقاد داشتی، و زندگی تو مانند زندگی من بود. ولی حالا

که ایماندار شده ای عوض شدی و دیگر از تو خوشم نمیآید." اگر بی ایمان بخواهد جدا شود، کلام خدا میگوید بگذارید جدا شود. در اینصورت ایماندار دیگر در عهد با او مشترک نیست، اما خدا ما را به صلح دعوت کرده است. در چنین صورتی ایماندار میتواند طلاق بگیرد و دوباره ازدواج نماید(۵). او آزاد است (آیه ۱۵).

اما اگر بی ایمان بخواهد به زندگی زناشویی خود ادامه دهد، امکان ایماندار شدنش هنوز موجود است. پولس میگوید: "از کجا می دانی که باعث نجات شوهرت نخواهی شد؟" (آیه ۱۶). یکی از دلایل ادامه زندگی زناشویی، امکان نجات زوج بی ایمان میباشد. این مهمترین موضوعی است که باید در فکر شخص مسیحی باشد. شخصی که برای شما آنقدر اهمیت داشت که با او ازدواج کردید (حداقل در زمان گذشته)، عیسی مسیح را نمیشناسد، باید چنان آرزویی در شما برانگیخته کرده باشد که فکر چیز دیگری را نداشته باشید. پولس میگوید که اگر جدا شوید، چنین امکانی را از دست داده اید. این امکان مادامی که بی ایمان به زندگی زناشویی ادامه بدهد وجود دارد.

حال، ببینیم همسر با ایمان چگونه باعث نجات زوج خود میشود. عملاً چطور میتوان همسر خود را به سوی مسیح هدایت کرد؟ در اول پطرس ۳: ۱ به زن ایماندار چنین گفته شده: "به همین سان، شما ای زنان، تسلیم شوهران خود باشید تا چنانچه از ایشان برخی به کلام ایمان نداشته باشند، بی آنکه سخنی بر زبان آورید، در اثر رفتار شما جذب شوند." پطرس تأکید بر رفتار ایماندار میکند.

### اول پطرس ۳

۲: "زیرا زندگی پاک و خداترسانه شما را مشاهده خواهند کرد."

۳: "زیبایی شما نه در آرایش ظاهری، همچون گیسوان بافته و جواهرات و جامه های فاخر،"

۴: "بلکه در آن انسان باطنی باشد که آراسته و زیبایی ناپژمردنی روحی ملایم و آرام است، که در نظر خدا بس گرانبهاست."

۵: "زیرا زنان مقدس اعصار گذشته که بر خدا امید داشتند، خود را بدین گونه می آراستند. آنان تسلیم شوهران خود بودند،"

۶: "چنانکه سارا مطیع ابراهیم بود و او را سرور خود می خواند. شما نیز اگر نیک کردار باشید و هیچ ترس به دل راه ندهید، فرزندان او خواهید بود."

و به شوهران میگوید:

### اول پطرس ۳

۷: "به همین سان، شما نیز ای شوهران، در زندگی با همسرانتان با ملاحظه باشید و با آنان چون جنس

ظریفتر با احترام رفتار کنید، چرا که همپای شما وارث هدیه سخاوتمندانه حیاتند، مبدا دعاهایتان

مستجاب نشود."

در خلاصه میگوید:

### اول پطرس ۳

۸. "باری، همه یکدل و همدرد و برادر دوست و دلسوز و فروتن باشید."  
 ۹. "بدی را با بدی و دشنام را با دشنام پاسخ نگوئید، بلکه در مقابل، یرکت بطلبید، زیرا برای همین فرخوانده شده اید تا وارث برکت شوید."

آن شش آیه اول رفتار زن ایماندار را در زندگی زناشویی با شوهر بی ایمان پایه گذاری کرده است. چنین مردانی به کلام خدا توجه نمیکنند. معمولاً آخرین کسی که به حرفش گوش میکند، همسرشان است. همه شوهرانی که زنان ایماندار دارند میدانند که زنشان کامل نیست. با وجود آنکه زنشان مسیحی است، گهگاهی باعث آزار و ازیت میشود. بعضی زنان ایماندار هر موردی را وسیله ای برای وعظ کردن می شمارند. ولی هر بار چنین میکنند، آزار ایجاد شده اثر بیشتری از حرفهایشان بجای میگذارد. وقتی زنان به نطق کردن و وعظ کردن میپردازند، بجای آنکه روابط زناشویی را بهتر کنند، شوهرانشان را آزرده خاطر کرده و آن ها را از خدا و کلامش عاجز مینمایند.

بعضی از زنان ایماندار جلسات مطالعه کتاب مقدس را در منزلشان راه میاندازند تا به این وسیله شوهرانشان را به دام بیاندازند. زنان دیگری کتابچه های مسیحی را در گوشه و کنار منزل پخش میکنند تا دائماً در معرض دید شوهرشان بوده باشد. ولی شوهران رنج دیده که با چنین مواردی روبرو میشوند، بالاخره موضوع را می فهمند و خوششان نمیآید. بنظرشان عیسی مسیح بزور خود را تحمیل کرده است. زنان مسیحی نباید به شوهران بی ایمانشان نطق و وعظ کنند و یا دائماً بخواهند تا به کلیسا بروند. نباید او را فریب بدهند، و او را دائماً در معرض عیسی مسیح قرار بدهند. زنان مسیحی چنین رفتارهایی را از ایام دیرین بکار برده اند و غالباً با شکست مواجه شده اند و شوهرانشان را از انجیل خدا رانده اند. بدترین کاری که زن ایماندار میتواند بکند نق زدن به شوهرش راجع به عیسی مسیح است. شوهرانی که چنین زنانی را دارند خود را کنار میکشند.

اما چیزی که شوهر نمیتواند کنار بزند، و حتی نمیخواهد کنار بزند، زن بامحبت است. این است که پطرس به آن تأکید میکند. نه با زبان بلکه با رفتار. طرز زندگی او زمینه را برای مسیح فراهم میسازد. البته منظور این نیست که بالاخره زنش یا شخص دیگری نیازی برای صحبت کردن از عیسی مسیح را ندارد. خیر، هیچ کسی بدون شنیدن و ایمان آوردن به عیسی مسیح، نجات را کسب نکرده است (رومان ۱۰: ۱۷). منظور این است که نق زدن و بطور مدام راجع به عیسی مسیح صحبت کردن احتمال پذیرش او را کم میکند. رفتار زن مسیحی کلید اصلی ایمان آوردن شوهرش میباشد. بگذارید از شما پرسیم: شما چگونه زنی هستید؟ شما در خانه خود چگونه زندگی میکنید؟

مریم برای مشورت پیش کشیش خود آمد و گفت: "شوهر من هیچوقت ایمان نخواهد آورد. او اهمیتی به من نمیدهد." کشیش راجع به زندگی او از او سؤال کرد. نهایتاً مریم خودش متوجه اشتباهات خود شد. او در وظایف زنانه نسبت به شوهرش، و بعنوان مادر نسبت به فرزندانش کوتاهی کرده بود. او متوجه شد که باید رفتارش را تغییر بدهد، ولی نه بعنوان راهی که باعث ایماندار شدن شوهرش بشود. این هیچگاه انگیزه اصلی نمیتواند باشد. تغییر رفتار او تنها باید به خاطر اطاعت از خدا باشد. او باید تغییری که خدا از او میخواهد را بجا آورد، صرف نظر از اینکه شوهرش ایمان بیاورد یا نیآورد. انگیزه باید اطاعت از فرمان خدا باشد که میگوید: "بلکه نخست در پی پادشاهی خدا و انجام اراده او باشید" (متی ۳۶: الف). دلیل اصلی همیشه باید این بوده باشد. مریم متوجه شد که در وظایف زنانه خود در برابر خدا قصور ورزیده است. او به

گناه خود اعتراف کرد، و از خدا خواست که کمک کند تا رفتارش را عوض کند و زن بهتری برای شوهرش بشود.

کشیش از او پرسید: "با چه کار کوچکی می‌خواهی شروع کنی؟" اما او کاری بنظرش نمی‌رسید (خیلی وقت بود که راجع به محبت به شوهرش فکر نکرده بود). کشیش به او پیشنهاد کرد که امشب بر سفره شام، چند عدد شمع روشن کند. "بگذار ببیند که به او اهمیت می‌دهی و می‌خواهی زندگی زناشویی بهتری را ایجاد کنی. او خواهد دید که می‌خواهی رفتار را تغییر بدهی." اما زن گفت: "بمن خواهد خندید." کشیش از او پرسید: "راه بهتری بنظرت میرسد؟" گفت: "نه." کشیش گفت: "پس همین کار را بکن، صرفنظر از آنچه پیش بیاید." میدانید هفته بعد که آن زن پیش کشیش آمد، چه گفت؟ شوهرش وقتی شمع‌ها را روی میز شام دید، دوید و رفت تا دوربین را بیاورد و از همدیگر پای سفره عکس بگیرد. او متوجه منظور زنش شده بود. زنش حرفی نزده بود، اما کاری را کرده بود.

رفتارش در آن شب، ارزش بیشتری از تمام مدتی که مسیح را به زبان آورده بود، داشت. اما این کوچک ترین کاری بود که انجام داده بود. موارد بیشتری بود که باید به آنها نیز رسیدگی مینمود. اما شروع خوبی بود.

رفتار است که مؤثر واقع میشود، نه گفتار. او راجع به عیسی مسیح صحبت کرده بود و از او خواسته بود که به کلیسا بیاید، ولی فایده نکرده بود. اما وقتی کاری را انجام داد، وضع تغییر یافت. یک روز شوهر بی ایمانی پس از جلسه کلیسا پیش من آمد و گفت: "من آمدم اینجا تا بینم شما با زن من چکار کرده اید. او عوض شده و حال از من معذرت می‌خواهد و می‌گوید که می‌خواهد تسلیم من باشد. من در تعجب مانده‌ام." بالاخره شوهرش بخاطر تأثیری که رفتار زنش به جای گذاشته بود، به عیسی مسیح ایمان آورد. پطرس می‌گوید: "به همین سان، شما ای زنان، تسلیم شوهران خود باشید تا چنانچه از ایشان برخی به کلام ایمان نداشته باشند، بی آنکه سخنی بر زبان آورید، در اثر رفتار شما جذب شوند."

شوهر شما راجع به شما چگونه فکر میکند؟ اگر شوهر شما بی ایمان میباشد، راجع به شما بعنوان زنش چه فکر میکند؟ آیا بنظر او زنی هستید که مدام راجع به مسیح نق می‌زنید؟ یا شما را بعنوان نمونه یک مسیحی خوب می‌بیند؟ آیا شما را بعنوان شخصی که ایمانش باعث ترقی او شده می‌بیند؟ و نتیجتاً آیا به جایی رسیده که بخواهد ببیند این ایمان چه کارهایی را برای او نیز میتواند بکند؟ آیا می‌بیند که مسیح در شما کار کرده است. آیا در شما زنی را می‌بیند که صرف نظر از کوتاهی هایش، همیشه در تلاش آن است که زن خوبی برای شوهرش باشد؟ آیا در شما عشق و محبت را می‌بیند، حتی در زمانی که او خشن و بدون ملاحظه رفتار میکند؟ آیا ایمان شما باعث محبت به او میگردد؟ آیا آن روح زنده خداوند را در شما مشاهده میکند؟ رفتار یک مسیحی است که مسیح را در او نشان میدهد، نه فقط صحبت از او.

جالب است که پولس از کلمه "پاک" استفاده کرده تا طرز رفتار زن را نشان بدهد. بعضی زنان مسیحی رفتاری را دارند که باعث بدگمانی شوهرشان میشود. شوهران بسیاری بخاطر بی احتیاطی زنانشان از مسیح رانده شده اند. زنان مسیحی بوده اند که شیفته کشیش یا شیخی شده اند که به مراتب بهتر از آن شوهر پست و بی ایمانشان که در خانه است بوده. وقتی زنی چنین افکاری را بخود راه میدهد، چشمان ولگردی را بدست می‌آورد. در درون گناه را می‌پروراند و وسوسه به رویت باغ همسایه بیشتر میشود. آنوقت بخود می‌گوید: "داشتن شوهری مانند کشیش حافظ چقدر خوب است." ممکن است راجع به او خیالبافی نیز بکند و باعث شک و تردید شوهرش بگردد.

اما در آن زنی که به هر صورتی خواهان انجام وظایف زنانه خود باشد، چنین خطری وجود ندارد. او به هیچ دلیلی، حتی عصبانیت، از عشق ورزیدن به شوهرش دست نخواهد کشید. به عکس، مطابق اول قرنتیان ۷: ۱ تا ۵، او با غیرتی بسیار خواهد خواست تا برای شوهر خود زنی مطیع و دلربا و رضایت بخش باشد. شوهرش هیچ دلیلی برای شک و تردید نخواهد داشت. او "برایش تمامی روزهای عمر خود، خوبی خواهد کرد و نه بدی" (امثال ۳۱: ۱۲). او سعی خواهد کرد تا رضایت شوهرش را کسب نماید و همیشه شادمان باشد تا "از زن جوانی خویش مسرور" بماند (امثال ۵: ۵ تا ۲۰). بسیاری از زنان مسیحی در خصوص روابط جنسی با شوهرشان کوتاهی کرده اند و از این رو نه تنها بار گران و سوسه را بر دوش شوهران بی ایمانشان نهاده اند، بلکه باعث بدنامی عیسی مسیح نیز شده اند.

در خاتمه، برای زن ایماندار که شوهرش بی ایمان است، تنها یک پیام موجود میباشد: او را از طریق زندگی فتح نما.

## فهرست من

اگر زن ایمان‌داری هستید که با شوهر بی ایمان زندگی میکنید. از خود بپرسید، "راجح به این موضوع چکار میکنم؟" آنگاه در آن رابطه دعا کنید و هر اقدام لازمی را که بنظرتان میرسد انجام دهید.

۱. چه کار درستی را انجام میدهم؟

---



---



---



---



---



---



---



---



---



---

۲. چه کار اشتباهی را انجام میدهم؟

---



---



---



---



---



---



---



---



---



---

۳. خدا از من چه میخواهد تا رفتار من درست بوده باشد؟

---



---



---



---



---



---



---



---

## فصل دهم خلاصه مطالب

اگر متوجه اشتباهاتی در زندگی خانوادگی خود شده اید، چرا برای رفع این اشتباهات کاری نمیکنید؟ در اینجا، نمونه ای از یک نقشه کتاب مقدسی را ملاحظه فرمایید.

اول، فهرست کاملی از اشتباهاتی که در زندگی زناشویی خود مرتکب میشوید را یادداشت کنید (به آن معنی که اول آن چوبی که در چشمان خود داری را در بیاور). میتوانید از برگه کار که در انتهای این فصل قرار دارد استفاده کنید. جزئیات را بطور دقیق یادداشت کنید. زندگی ما دقیق و مشخص است و نتیجتاً گناهان ما نیز دقیق و مشخص میباشند. به همان گونه، توبه های ما نیز دقیق و مشخص میباشند (لوقا ۳: ۸ تا ۱۴)

دوم، نسبت به یکایک گناهان خود در مقابل خدا توبه کنید.

سوم، مطابق با قواعد و نمونه هایی که در کتاب مقدس ذکر شده، از روح القدس بخواهید تا قوت و قدرت را برای ایجاد تغییرات لازم بشما بدهد. در همین رابطه نیز، آنچه بنظرتان میرسد که باید بکنید را در مقابل هر یک مرقوم نمایید.

چهارم، در کمال راستی و فروتنی پیش زن یا شوهر یا والدین و یا فرزندان خود بروید، و بگویید که بابت گناهی که کرده اید از خدا طلب بخشش نموده اید، و حال نیازمند بخشش آنها میباشد. بیاد داشته باشید که شما تنها مسئول گناهان خود میباشید، و نتیجتاً فقط راجع به گناهان خود صحبت نمایید.

پنجم، پس از دریافت بخشش، شروع به انجام دادن اصلاحات لازم بشوید. در صورت نیاز به ایجاد ارتباط جدیدی که مطابق با کلام خدا میباشد، آن را با طرف مقابل خود در میان بگذارید، چون همکاری هر دو در این زمینه لازم میباشد (۶).





## فهرست زیر نویس ها

- (۱) به اشعیا ۵:۱ و ۶ رجوع نمایید.
- (۲) پولس همین مطالب را با تأکید دیگری در کولسیان ۱۸:۳ تا ۱:۴ بیان نموده است. ترتیب مطالب در هر دو یکی است، و نشانه از اولویت های زندگی است: رابطه زن و شوهر؛ سپس رابطه والدین و فرزندان؛ و در آخر رابطه کارمند و کارفرما. همسر و فرزندان و شغل شخص باید با چنین ترتیب اولویت را نگاه بدارند، و در صورتی که این اولویت ها تعویض شده و ترکیب دیگری را بگیرند، با مصیبت های زیادی روبرو خواهد گردید.
- (۳) به ویژه به آیات مشابه در کولسیان ۸:۳ تا ۱۲ رجوع کنید، که در آن به موضوع آنچه در مسیح هستید تأکید بیشتری شده است.
- (۴) معمولاً وقتی ارتباط میان والدین و فرزندان مختل میشود، ابتدا ضروری است که والدین ارتباط میان همدیگر را تصحیح نمایند و بعد به موضوع فرزندان بپردازند (و البته دلیل اصلی ترمیم روابط، خشنودی خداست). پس از رفع اختلافات و ترمیم ارتباطات میان زن و شوهر، اولین چیزی که فرزندان متوجه آن میشوند یگانگی میان والدین است و یگپارچگی تنبیه و تربیت آنها. ضمناً شک و تردید حاصل از عدم توافق نیز از میان برداشته میگردد.
- (۵) به کتاب من "Marriage, Divorce" رجوع نمایید.
- (۶) برای بحث بیشتر در این مورد، به کتاب من Competent to Counsel، صفحات ۲۳۱ تا ۲۳۶، ۲۵۰، ۲۶۴.

This document was created with Win2PDF available at <http://www.win2pdf.com>.  
The unregistered version of Win2PDF is for evaluation or non-commercial use only.  
This page will not be added after purchasing Win2PDF.